

**CARACTÉRISTIQUES TECHNIQUES - CARACTERISTICAS TECNICAS - TECHNICAL SPECIFICATIONS
TECHNISCHE DATEN - CARACTERÍSTICAS TÉCNICAS - CARATTERISTICHE TECNICHE - TEX-
НИЧЕСКИЕ ХАРАКТЕРИСТИКИ - CHARACTERISTICI TEHNICE - DANE TECHNICZNE**

- 1- Type du moteur - Tipo de motor - Engine type - Motortyp - Tipo do motor - Tipo di motore - Тип двигателя - Tipul motorului - Typ silnika
- 2- Cylindrée - Cilindrada - Displacement - Hubraum - Cilindrada - Cilindrata - Рабочий объем цилиндра - Cilindree - Pojemnosť
- 3- Taux de compression - Relación de compresión - Compression ratio - Verdichtung - Taxa de compressão - Rapporto di compressione - Степень сжатия - Raport de compresie - Stopień sprężania
- 4- Puissance maxi - Potencia máxima - Max. power output - Höchstleistung - Potência maxi - Potenza massima - Максимальная мощность - Putere maximă - Moc maks
- 5- Couple maximal - Par máximo - Maximum torque - Max. Drehmoment - Binário máximo - Coppia massima - Максимальный момент - Cuplu maxim - Maksymalny moment obrotowy
- 6- Système d'allumage - Sistema de encendido - Ignition system - Zündsystem - Sistema de ignição - Accensione - Система зажигания - Sistem de aprindere - Układ zapłonowy
- 7- Système de démarrage - Sistema de arranque - Starting system - Starter - Sistema de arranque - Avviamento - Система запуска - Sistem de demarare - Układ rozruchowy
- 8- Cons. d'essence spéc. - Cons. De gasolina especial - Specific fuel cons. - Spez. Kraftstoffverbrauch - Cons. de gasolina específico - Consumo combustible - Потребление бензина - Consum benzinae specific - Zalecenia dotyczące paliwa
- 9- Lubrification - Lubricado - Lubrification - Schmierung - Lubrificação - Lubrificazione - Смазка - Lubrificiere - Smarowanie
- 10- Poids - Peso - Weight - Gewicht - Peso - Peso - Вес - Greutate - Waga
- 11- Niveau pression acoustique - Nivel presión acústica - Acoustic pressure level - Schalpegel - Nivel pressão acústica - Livello di pressione acústica - Уровень акустического давления - Nivel de presiune acustică - Poziom ciśnienia akustycznego
- 12- Mesure de vibration - Medida de vibración - Vibration level - Vibrationsmessung - Medida de vibração - Misura di vibrazione - Уровень вибрации - Măsurarea vibrațiilor - Wibracje
- 13- Textes de référence - Textos de referencia - References - Bezugsunterlagen - Textos de referência - Testi di riferimento - Стандарты - Texte de referință - Normy
- 14- Transmission - Transmisión - Transmission - Transmission - Transmissão - Trasmissione - Привод - Transmisie - Przeniesienie napędu
- 15- Guidon - Manillar - Handlebars - Antrieb - Guiador - Manubrio - Направляющая рукоятка - Ghidon - Kierownica
- 16- Diamètre outils de fraisage - Diámetro herramientas de fresado - Tiller blades diameter - Durchmesser der Frästeile - Diámetro instrumentos de broquear - Diametro Utensili di fresatura - Диаметр фрезерующих приспособлений - Diametrul uneltelor de frezare - Średnica narzędzi
- 17- Largeur de travail : (a) avec 4 étoiles / (b) avec 6 étoiles - Ancho de trabajo : (a) con 4 estrellas / (b) con 6 estrellas - Cultivating width: (a) with four sets of blades / (b) with 6 sets of blades - Arbeitsbreite: (a) mit 4 Sternen / (b) mit 6 Sternen - Largura do trabalho: (a) com 4 estrelas - Larghezza di lavoro: (a) con 4 stelle / (b) con 6 stelle - Ширина обрабатываемой полосы: (a) с четырьмя звездочками и дисками / (b) с шестью звездочками и дисками - Lățimea de lucru: (a) cu 4 cuțite / (b) cu 6 cuțite - Szerokość robocza: (a) z 4 gwiazdami i płytami / (b) z 6 gwiazdami i płytami
- 18- Vitesse de rotation des fraises - Velocidad de rotación de las fresas - Cutter rotation speed - Drehgeschwindigkeit der Frästeile - Velocidade de rotação das fresas - Velocità di rotazione delle frese - Скорость вращения фрезерующих приспособлений - Viteza de rotație a cuțitelor - Prędkość obrotowa narzędzi

MOTEUR - MOTOR - ENGINE - ДВИГАТЕЛЬ - MOTOR - SILNIK	
Honda GXH 50	
1	Moteur à essence monocylindre 4 temps OHV, refroidissement à air - Motor de gasolina monocilíndrico 4 tiempos OHV, Enfriamiento de aire - Air cooled 4 stroke OHV petrol engine - Luftgekühlter 1-Zylinder 4-Takt OHV Benzinmotor - Motor gasolina monocilíndrico 4 tempos OHV arrefecimento por ar - Motore monocilindrico OHV ciclo otto, 4 tempi, raffreddamento ad aria forzata - Одноцилиндровый четырехтактный бензиновый двигатель OHV с воздушным охлаждением - Motor cu benzina monocilindru 4 timpi OHV, răcire cu aer - Silnik benzynowy, jednocylindrowy 4-suwowy OHV, chłodzony powietrzem
2	49 cm ³
3	8,0: 1
4	1,8KW (2,5 ch) / 7000tr/mn
5	3,04Nm / 0,31 kgm
6	Transistorisé - Transistorizado - Transistorised - Elektronische Zündung - A transistor senza contatti - На транзисторах - Tranzistorizat - Tranzystorowany
7	Lanceur à retour automatique - Piñón de retroceso automático - Recoil - Reversierstarter - Arranque com retorno automático - A strappo con autoavvolgente - Пускатель с автоматическим возвратом - Demaror cu revenire automată - Rozrusznik z automatycznym cofaniem
8	340g/KW.h - 250 g/ch.h
9	Barbotage - barboteo - Splash - Schleuderschmierung - Lavagem - A sbattimento - Барботаж - Barbotare - Rozpryskowo
10	20Kg
11	76,9 dBA
12	4,57 m/s ²
13	-Directive 89/392 modifiée par les Directives 91/368 - 93/44 et 93/68 CEE. Projet de norme Pr. EN 1033/1993 Normes ENV 25349/1993 Projets de normes PR. EN 1553/août 1994 - PR. EN 31202/1993 Normes ISO 3744 - NFS 31-041 et NFS 31-048 -Directiva 89/392 modificada por las Directivas 91/368 - 93/44 y 93/68 CEE Proyecto de norma Pr. EN 1033/1993 Normas ENV 25349/1993 Proyectos de normas Pr. EN 1553/agosto 1994 - Pr. EN 31202/1993 Normas ISO 3744 - NFS 31-041 y NFS 31-048 -EC directive 89/392 as modified by Directives 91/368 - 93/44 and 93/68. Draft standard Pr. EN 1033/1993 Standards ENV 25349/1993. Draft standards Pr. EN 1553/August 1994 and Pr. EN 31202/1993 Standards ISO 3744,NFS 31-041 and NFS 31-048 -Richtlinie 89/392 geändert durch Richtlinien 91/368 - 93/44 und 93/68 CEE. Normenprojekt Pr. EN 1033/1993 Normen ENV 25349/1993 Normenprojekte Pr. EN 1553/August 1994 - Pr. EN 31202/1993 Normen ISO 3744 - NFS 31-041 und NFS 31-048 -Diretriz 89/392 modificada pelas Diretrizes 91/368 - 93/44 e 93/68 CEE. Projecto de norma Pr. EN 1033/1993 Normas ENV 25349/1993 Projectos de normas Pr. EN 1553/agosto 1994 - Pr. EN 31202/1993 Normas ISO 3744-NFS 31-041 e NFS 31-048 -Direttiva 89/392 modificata dalle Direttive 91/368 - 93/44 e 93/68 CEE. Progetto di norma Pr. EN 1033/1993 Norme ENV 25349/1993 Progetti di norma Pr. EN 1553 agosto 1994 - Pr. EN 31202/1993 Norme ISO 3744 - NFS 31-041 e NFS 31-048 -Директива 89/392 с изменениями, внесенными Директивами 91/368 - 93/44 и 93/68 ЕЭС. Проект стандарта Pr. EN 1033/1993. Стандарты ENV 25349/1993. Проекты стандартов PR. EN 1553/август 1994 – PR. EN 31202/1993. Стандарты ISO 3744 – NFS 31-041 и NFS 31-048 -Directiva 89/392 modificată prin Directivele 91/368 - 93/44 și 93/68 CEE. Proiect de normă Pr. EN 1033/1993 Norme ENV 25349/1993 Proiecte de norme PR. EN 1553/agust 1994 - PR. EN 31202/1993 Norme ISO 3744 - NFS 31-041 și NFS 31-048 - Dyrektywa 89/392 ze zmianami w Dyrektywie 91/368 -93/44 i 93/68 CEE. Projekt normy Pr.EN 1033/1993 Normy ENV 25349/1993 Projekty norm PR.EN 1553/sierpień 1994 -PR.EN 31202/1993 Normy ISO 3744 -NFS 31-041 i NFS 31-048
14	-Par courroie avec embrayage à galet tendeur et chaîne sous carter. Embrayage par poignée au guidon et sécurité -Por correa con embrague de rodillo tensor y cadena bajo cárter. Embrague por mango en el manillar -Belt drive with pulley and chain-operated clutch under protective cover. Clutch operated by handlebar lever with safety provision. -Durch Riemen mittels Riemenspannrollenkupplung und Kette unterm Gehäuse. Schaltung mittels Hebel am Lenker und Sicherheit -Por correa com embraiagem à cubo e cadeia sob carter. Punho de embraiagem no guiador -Mediante cinghia con innesto a rullo tenditore e catena sotto il carter. Innesto mediante impugnatura sul manubrio e sicurezza -Ременной, со сцеплением с натяжным роликом и цепью, под защитным кожухом. Управление сцеплением с помощью ручки на направляющей рукоятке, система безопасности. -Prin curea cu ambreiaj cu întinzător de curea și lanț sub carcasă. Ambreiaj prin mâner pe ghidon și siguranță - Za pomocą paska ze sprężelem i napinaczem i łańcucha pod osłoną. Włączanie sprzęgła za pomocą dźwigni na kierownicy i zabezpieczenia
15	Réglable en hauteur - Regulable en altura - Adjustable for height - Höhe einstellbar - Regulação em altura - Regolabile in altezza - Регулируется по высоте - Reglabil în înălțime - Regulacja wysokości
16	240 mm
17	340 mm('a) / 550 mm (b)
18	210 tr/mn

Motobineuses - Motobinadoras - Tillers - Motorhacken - Motoenxada Motozappatrice - Мотокультиваторы Motocultivatoare - Glebogryzarki

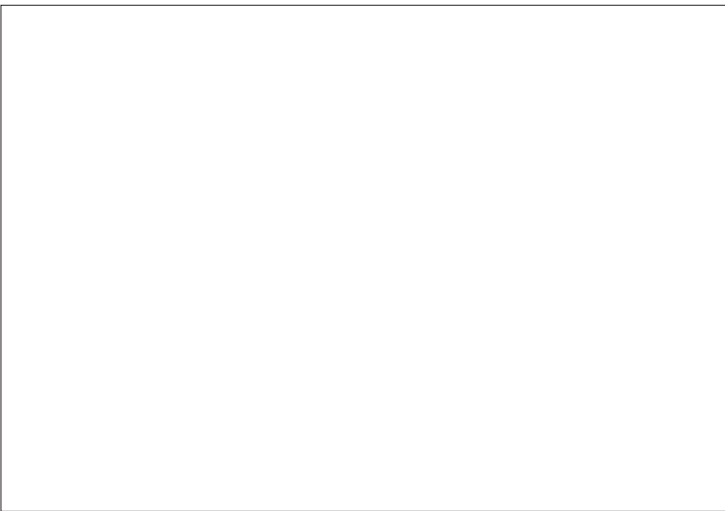

- F** Manuel d'utilisation
- ESP** Guía de utilización
- GB** Instruction for use
- D** Benutzerhandbuch
- P** Manual do utilizador
- I** Manuale dell'utilizzatore
- PyC** Руководство по эксплуатации
- RO** Manual de utilizare
- PL** Instrukcja obsługi

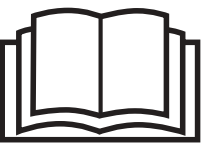
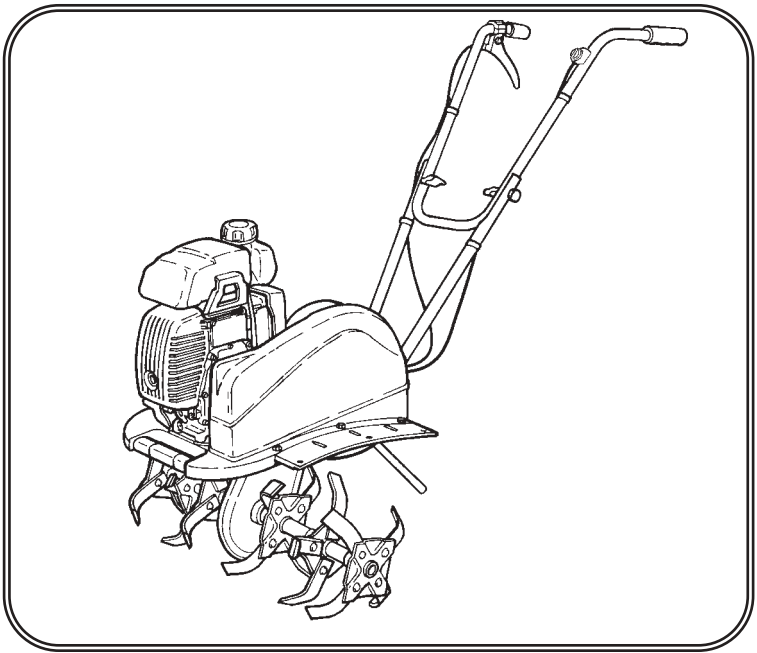

- Lire les instructions du manuel d'utilisateur. Se familiariser avec le fonctionnement et les commandes de la motobineuse avant utilisation
- Lea las instrucciones de la guía del utilizador. Aprenda el funcionamiento y los mandos de la motobinadora antes de utilizarla.
- Read the instruction manual. Familiarise yourself with how the cultivator and its controls work, before using it.
- Die Anleitungen dieser Bedienungsanweisung müssen gründlich durchgelesen werden. Bevor Sie die Motorhacke einsetzen, machen Sie sich mit der Funktionsweise und der Bedienung vertraut.
- Ler as instruções do manual do utente. Familiarizar-se com o funcionamento e os comandos da motoenxada antes da sua utilização.
- Leggere attentamente le istruzioni del manuale d'utilizzazione. Familiarizzare con il funzionamento e i comandi della motozappatrice prima dell'utilizzazione.
- Прочитайте инструкции, приведенные в руководстве по эксплуатации. Перед эксплуатацией хорошо ознакомьтесь с работой мотокультиватора и его органами управления.
- Citiți instrucțiunile din manualul de utilizare. Familiarizați-vă cu funcționarea și cu comenzile motocultivatorului înainte de utilizare.
- Przeczyta instrukcję obsługi. Zapozna się z działaniem i sterowaniem glebogryzarką przed jej uyciem

A DESCRIPTION - DESCRIPTIVO - DESCRIPTION - BESCHREIBUNG - DESCRIÇÃO - DESCRIZIONE - ОПИСАНИЕ - DESCRIERE - OPIS

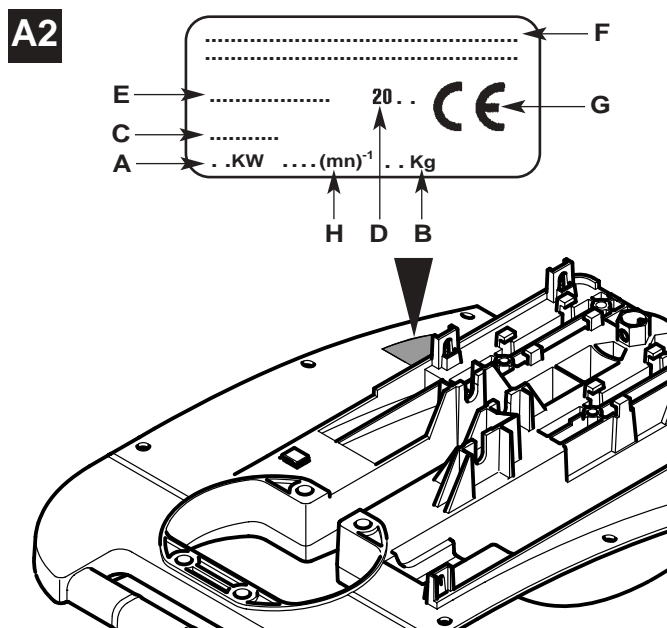
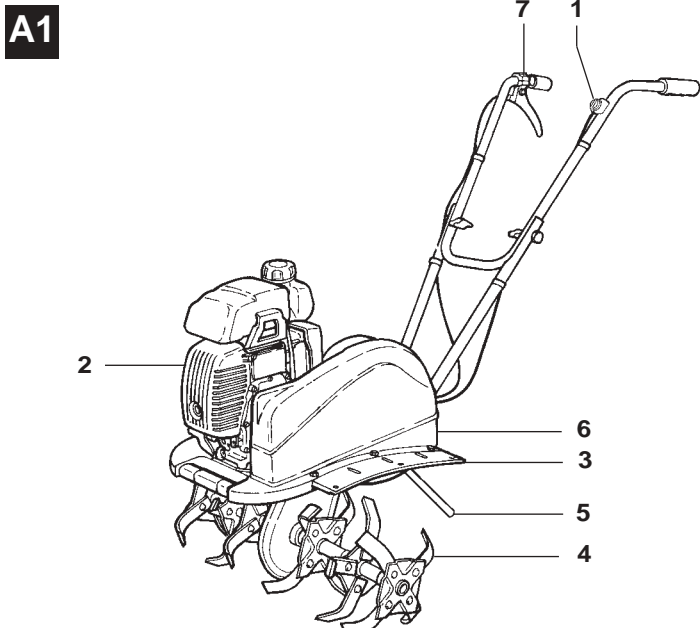

- A1**
- 1 - Coupe-circuit - Cortacircuito - Circuit breaker - Trennschalter - Corta-circuito - Interruzione del circuito - Выключатель - Întrerupător - Wyłącznik
 - 2 - Moteur - Motor - Motor - Motor - Motor - Двигатель - Motor - Silnik
 - 3 - Tôle protection - Chapas de proteccion - Blade protectors - Werkzeugschutzblech - Chapas de protecoes de ferramentas - Lamiere di protezione degli strumenti - Защитное полотно - Tablă de protecție - Osłona blaznana
 - 4 - Outils rotatifs et protège-plants - Herramientas rotativas y salvalplantas - Rotary blades and plant protection disks - Drehteile und Pflanzenabweiser - Instrumentos rotativos e protege-plantas - Strumenti rotativi e proteggi piante - Вращающиеся детали и защита саженце - Cuțițe rotative și apărătoare pentru plante - Narzędzia rotacyjne i ochrony roślin
 - 5 - Éperon de terrage - Espolón de profundidad de arado - Colter - Tiefeneinstellungsvorrichtung - Espora de vedação - Forcella d'interramento - Зацеп - Pinten de reglare a adâncimii de lucru - Ostroga - Зацеп
 - 6 - Capot de courroie - Capó de correa - Belt cover - Riemenhaube - Capó correa - Riparo della cinghia - Кожух ремня - Capota curelei - Ostona paska
 - 7 - Levier d'embrayage - Manilla de embrague - Clutch lever - Kupplungshebel - Manette de embraiaegem - Leva d'innesto - Ручка сцепления - Mânerul ambreiajului - Dźwignia sprzęgła

A2 PLaque d'identification de la machine - PLACA DE IDENTIFICACION DE LA MAQUINA - MACHINE IDENTIFICATION PLATES - IDENTIFIZIERUNGSSCHILD DER MASCHINE - PLACA DE IDENTIFICAÇÃO DA MÁQUINA - PIASTRA D'IDENTIFICAZIONE DELLA MACCHINA - ИДЕНТИФИКАЦИОННАЯ ТАБЛИЧКА УСТРОЙСТВА - PLĂCUȚA DE IDENTIFICARE A MAȘINII

- A** - Puissance nominale - Potencia nominal - Nominal power - Nominalleistung - Potência nominal - Potenza nominale - Номинальная мощность - Putere nominală - Moc nominalna
- B** - Masse en kilogrammes - Masa en kilos - Weight in kilograms - Gewicht in kg - Massa em kilogramas - Massa in chilogrammi - Масса в килограммах - Masa în kilograme - Masa in kilogramach
- C** - Numéro de série - Número de serie - Serial number - Seriennummer - Número de série - Numero di serie - Серийный номер - Număr de serie - Numer seryjny
- D** - Année de fabrication - Año de fabricación - Year of manufacture - Baujahr - Ano de fabricação - Anno di fabbricazione - Год изготовления - Anul fabricației - Rok produkcji
- E** - Type de la motobineuse - Tipo de motobinadora - Type of cultivator - Motorhackentyp - Tipo da máquina de roçar mato - Tipo di motozappatrice - Тип мотокультиватора - Tipul motocultivatorului - Typ glebogryzarki
- F** - Nom et adresse du constructeur - Nombre y dirección del constructor - Manufacturer's name and address - Name und Adresse des Herstellers - Nome e endereço do constructor - Nome e indirizzo del costruttore
- G** - Identification CE - Identificación CE - EC identifier - EG-Kennzeichnung - Identificação CE - Identificação - Указание на соответствие нормам EC - Identificare CE - Identyfikacja CE
- H** - Vitesse maxi moteur - Velocidad máxima motor - Maximum motor speed - Höchstgeschwindigkeit des Motors - Velocidade maxi motor - Velocità massima del motore - Максимальная скорость работы двигателя - Viteza maximă a motorului - Prędkość maks. silnika

A3 CONTENU DU SACHET - CONTENIDO DE LA BOLSA - CONTENTS OF THE SACHET - INHALT DES BEUTELS - CONTEÚDO DA EMBALAGEM - CONTENUTO DEL SACCHETTO - СОДЕРЖАНИЕ ПАКЕТА - CONȚINUTUL PACHETULUI - ZAWARTOŚĆ OPAKOWANIA

1		6	
2		7	
3		8	
4		9	
5		10	

- | | | | | | | | | |
|--------------------------------|-------------------------------------|------------------------------|--------------------------------------|---------------------------------------|--|--------------------------------------|----------------------------------|-----------------------------------|
| 1- Vis H M6x60 Z (4) | 1- Tornillos H M6x60 Z (4) | 1- Screws H M6x60 Z (4) | 1- Schraube H M6x60 Z (4) | 1- Parafuso H M6x60 Z (4) | 1- Vite H M6x60 Z (4) | 1- Винт H M6x60 Z (4) | 1- Șurub H M6x60 Z (4) | 1- Śruba H M6x60 Z (4) |
| 2- Vis à embase 6x16 Z (6) | 2- Tornillos con resalte 6x16 Z (6) | 2- Flanged screws 6x16 Z (6) | 2- Ansatzschraube 6x16 Z (6) | 2- Parafuso com apoio 6x16 Z (6) | 2- Vite con piastra di supporto 6x16 Z (6) | 2- Винт с буртиком 6x16 Z (6) | 2- Șurub cu flanșă 6x16 Z (6) | 2- Śruba z kołnierzem 6x16 Z (6) |
| 3- Vis M8 à tête forgée M8 (2) | 3- Tornillo M8 cabeza forjada (2) | 3- Forged head bolt M8 (2) | 3- Schraube Schmiedeeisenkopf M8 (2) | 3- Parafuso com cabeça forjada M8 (2) | 3- Vite con testa forgiata M8 (2) | 3- Винт М8 с кованой головкой М8 (2) | 3- Șurub M8 cu cap forjat M8 (2) | 3- Śruba M8 z łbem kutym M8 (2) |
| 4- Rondelle Ø8 | 4- Arandela Ø8 | 4- Washer Ø8 | 4- Unterlegscheibe Ø8 | 4- Anilha Ø8 | 4- Rondella Ø8 | 4- Шайба Ø8 | 4- Șaibă Ø8 | 4- Podkładka Ø8 |
| 5- Rondelle grower 6 Z (4) | 5- Arandela Grower 6 Z (4) | 5- Split washer 6 Z (4) | 5- Unterlegscheibe Grower 6 Z (4) | 5- Anilha grower 6 Z (4) | 5- Rondella Grower 6 Z (4) | 5- Шайба Гровера 6 Z (4) | 5- Șaibă grower 6 Z (4) | 5- Podkładka grower 6 Z (4) |
| 6- Rondelle bombée Ø6 (4) | 6- Arandela bombeada 6 Z (4) | 6- Plate washer Ø6 (4) | 6- Gewölbte Unterlegscheibe Ø6 (4) | 6- Anilha Ø6 (4) | 6- Rondella bombata 6 Z (4) | 6- Выпуклая шайба Ø6 (4) | 6- Șaibă bombată Ø6 (4) | 6- Podkładka wypukła Ø6 (4) |
| 7- Ecrrou bakelite (2) | 7- Tuerca de baquelita (2) | 7- Bakelite nut (2) | 7- Bakelitmutter (2) | 7- Porca bakelite (2) | 7- Dado de bakelite (2) | 7- Бакелитовая гайка (2) | 7- Piuliță din bachelită (2) | 7- Nakrętka bakelitowa (2) |
| 8- Écrou à embase 6 Z (10) | 8- Tuerca con resalte 6 Z (10) | 8- Nut with collar 6 Z (10) | 8- Bakelitmutter (2) | 8- Parafuso com apoio 6 Z (10) | 8- Dado con piastra di supporto 6 Z (10) | 8- Гайка с буртиком 6 Z (10) | 8- Piuliță cu flanșă 6 Z (10) | 8- Nakrętka z kołnierzem 6 Z (10) |
| 9- Clips câble (2) | 9- Clips (2) | 9- Cable clips (2) | 9- Cable clips (2) | 9- Clips (2) | 9- Clips (2) | 9- Кабельный зажим (2) | 9- Colier cablu (2) | 9- Zacisk kabla (2) |
| 10- Goupille Béta 5 Z (1) | 10- Pasador Béta 5 Z (1) | 10- Beta pin 5 Z (1) | 10- Stift Beta 5 Z (1) | 10- Stift Beta 5 Z (1) | 10- Coppiglia Béta 5 Z (1) | 10- Штифт «Бета» 5 Z (1) | 10- Știft Béta 5 Z (1) | 10- Kolek Béta 5 Z (1) |

B MONTAGE / REGLAGE GUIDON - MONTAJE / REGLAJE DEL MANILLAR - FITTING / ADJUSTING THE HANDLEBARS - LENKER ANBRINGEN / EINSTELLEN - MONTAGEM / REGULACAO DO GUIADOR - MONTAGGIO / REGOLAZIONE DEL MANUBRIO - МОНТАЖ / РЕГУЛІРОВАННЯ БАГАЖИВАННЯ ЕІАЕЖІАА - MONTAREA / REGLAREA GHIDONULUI - MONTAŻ / REGULACJA KIEROWNICY

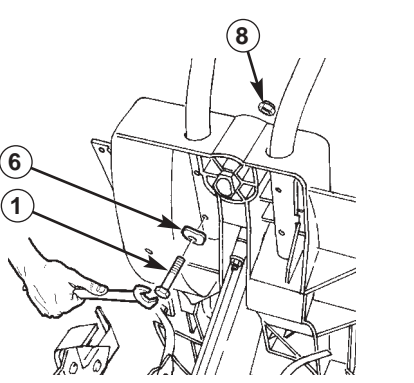
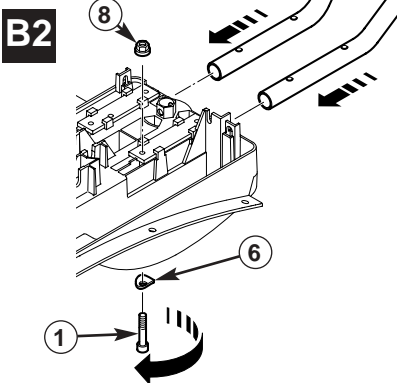
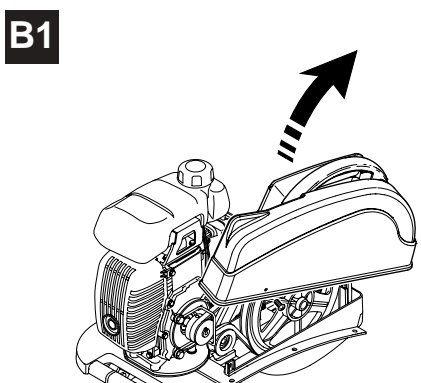

- | | | | | | | | | |
|---|--|--|--|--|--|---|---|---|
| B1 Démontage du capot | B1 Desmontaje del capot | B1 Dismantling the cover | B1 Haube abmontieren | B1 Desmontagem do capô | B1 Rimozione del cofano | B1 Демонтаж кожуха | B1 Demontarea capotei | B1 Demonta ostony |
| B2 Montage du guidon | B2 Montaje del manillar | B2 Fitting the handlebars | B2 Lenker anbringen | B2 Montagem do guiador | B2 Montaggio del manubrio | B2 Монтаж рукоятки управления | B2 Montarea ghidonului | B2 Monta kierownicy |
| B3 Montage de l'éperon | B3 Montaje del espolón | B3 Spur assembly | B3 Montage des Tragdorns | B3 Montage do espigão | B3 Montaggio dello sperone | B3 Монтаж опоры | B3 Montarea pintenului | B3 Monta ostrogi |
| B4 Réglage du guidon | B4 Reglaje del manillar | B4 Adjusting the handlebars | B4 Lenker einstellen | B4 Regulação do guiador | B4 Regolazione del manubrio | B4 Регулировка рукоятки управления | B4 Reglarea ghidonului | B4 Regulacja kierownicy |
| B5 Bloquer les vis (1) après le montage point B4 | B5 Bloquee los tornillos (1) después del montaje punto B4 | B5 Block the screws (1) after assembly point B4 | B5 Die Schrauben (1) nach der Montage blockieren - Punkt B4 | B5 Bloqueie os parafusos (1) após a montagem ponto B4 | B5 Bloquee los tornillos (1) después del montaje punto B4 | B5 Затянуть винты (1) после установки позиции B4 | B5 Strângeți suruburile (1) după montarea punctului B4 | B5 Zablokuj śruby (1) po montażu punktu B4 |

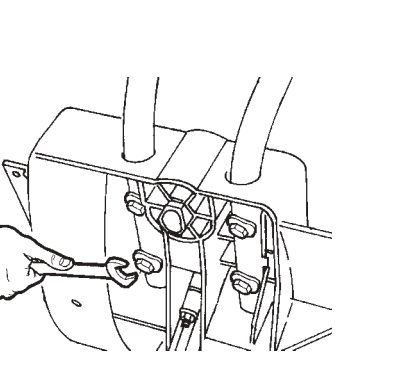
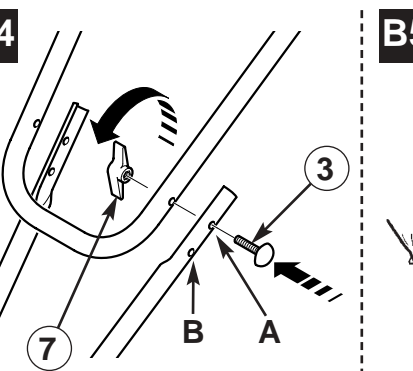
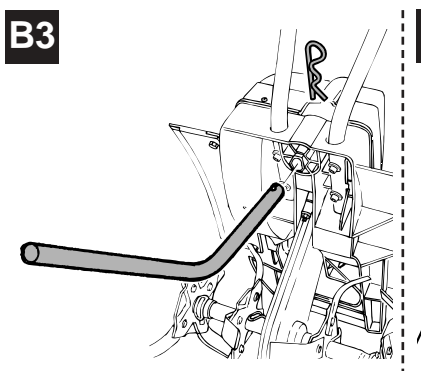

- B3** Montage de l'éperon
- B4** Réglage du guidon
A: Position haute
B: Position basse
- B5** Bloquer les vis (1) après le montage point B4
- B3** Montaje del espolón
- B4** Reglaje del manillar
A: Posición alta
B: Posición baja
- B5** Bloquee los tornillos (1) después del montaje punto B4
- B3** Spur assembly
- B4** Adjusting the handlebars
A: High position
B: Low position
- B5** Block the screws (1) after assembly point B4
- B3** Montage des Tragdorns
- B4** Lenker einstellen
A: Obere Position
B: Untere Position
- B5** Die Schrauben (1) nach der Montage blockieren - Punkt B4
- B3** Montage do espigão
- B4** Regulação do guiador
A: Posição alta
B: Posição baixa
- B5** Bloqueie os parafusos (1) após a montagem ponto B4
- B3** Montaggio dello sperone
- B4** Regolazione del manubrio
A: Posizione alta
B: Posizione bassa
- B5** Bloquee los tornillos (1) después del montaje punto B4
- B3** Монтаж опоры
- B4** Регулировка рукоятки управления
A: Верхнее положение
B: Нижнее положение
- B5** Затянуть винты (1) после установки позиции B4
- B3** Montarea pintenului
- B4** Reglarea ghidonului
A: Poziție înaltă
B: Poziție joasă
- B5** Strângeți suruburile (1) după montarea punctului B4
- B3** Monta ostrogi
- B4** Regulacja kierownicy
A: Pozycja górną
B: Pozycja dolną
- B5** Zablokuj śruby (1) po montażu punktu B4

C MONTAGE DU CÂBLE D'EMBRAYAGE - MONTAJE DEL CABLE DE EMBRAGUE - CLUTCH LEAD ASSEMBLY - MONTAGE DES KUPPLUNGSKABELS - MONTAGEM DO CABO DE EMBRAYAGEM - MONTAGGIO DEL CAVO D'INNESTO - МОНТАЖ КАБЕЛЯ СЦЕПЛЕНИЯ - MONTAREA CABLULUI DE AMBREIAJ - MONTAŻ LINKI SPRZĘGIA

C1

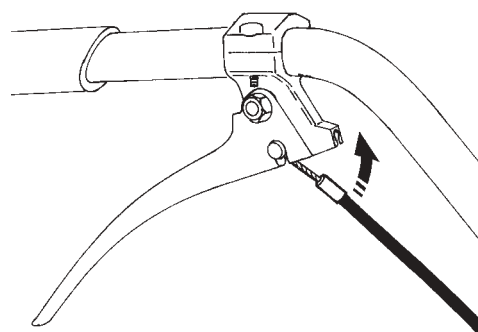

C2

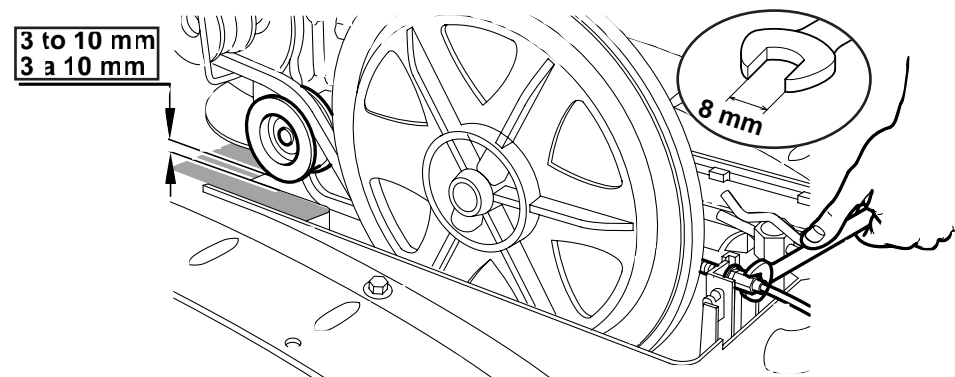

D MONTAGE DU COMMUTEUR MARCHÉ/ARRÊT - MONTAJE DEL CONMUTADOR MARCHA / PARADA - MOUNTING THE STOP/START SWITCH - MONTAGE DES ANTRIEBSSCHALTERS - MONTAGEM DO COMUTADOR MARCHA/PARAGEM - MONTAGGIO DEL COMMUTATORE ON/OFF - МОНТАЖ ВЫКЛЮЧАТЕЛЯ ПУСК/СТОП - MONTAREA ÎNTRERUPĂTORULUI PORNI/OPRIȚ - MONTAŻ PRZEIACZNIK

D1

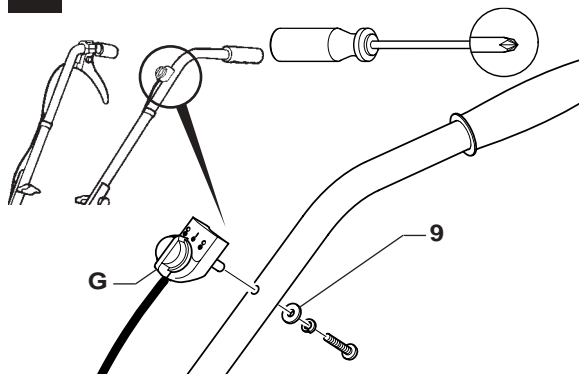

D2

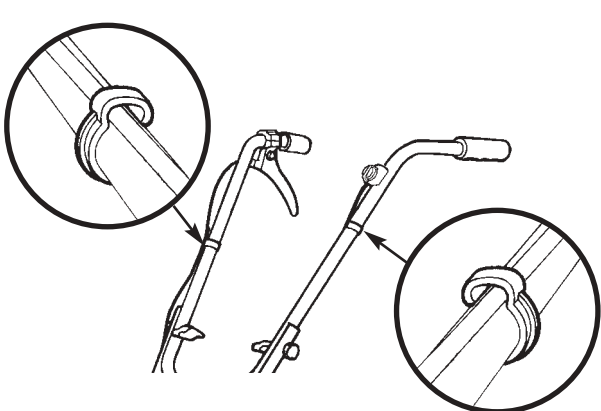

D1 - Placer le commutateur (G), index vers le haut, sur le bras gauche du guidon en face du trou prévu à cet effet et le fixer en positionnant dans l'ordre suivant, la rondelle plate (9), la rondelle frein et la vis fournies avec le commutateur. Bloquer l'ensemble à l'aide d'un tournevis cruciforme.

D2 Position des clips

D1 - Coloque el conmutador (G), indicador hacia arriba, sobre el brazo izquierdo del manillar en frente del orificio previsto a tal efecto y fíjelo colocando en el orden siguiente, la arandela plana (9), la arandela de freno y el tornillo suministrados con el conmutador (G). Bloquee el conjunto con ayuda de un destornillador cruciforme.

D2 Posición de los clips

D1 - Place the switch (G), with the index towards the top, on the left-hand arm of the handlebars opposite the hole intended to fasten the switch. Fix it in place by positioning in the following order: the flat washer (9), the locking washer and the screw accompanying the switch (G). Tighten using the screwdriver for recessed-head screws.

D2 Position of clips

D1 - Legen Sie den Schalter (G) mit der Beschriftung nach oben auf den linken Arm der Lenkstange auf das zu diesem Zweck vorgesehene Loch und bringen Sie in dieser Reihenfolge die flache Unterlegscheibe (9), die federnde Unterlegscheibe und die Schraube, die zu dem Schalter (G) geliefert wurden. Schrauben Sie alles mit einem Kreuzschraubendreher fest.

D2 Position der Clips

D1 - Colocar o conmutador (G), com o índice para cima, debaixo do braço esquerdo do guidão em frente do orificio previsto para esse efeito e fixá-lo posicionando-o na seguinte ordem: a anilha (9), a anilha de freio e os parafusos fornecidos com o conmutador (G). Bloquear o conjunto com a ajuda de uma chave de parafusos cruciforme.

D2 Posição dos clips

D1 - Montare il commutatore (G), con l'indice verso l'alto, sul braccio sinistro del manubrio, di fronte all'apposito foro e fissarlo usando nell'ordine seguente, la rondella piatta (9), la rondella di bloccaggio e la vite fornite con il commutatore (G). Bloccare l'insieme servendosi di un cacciavite a croce.

D2 Posizione delle clip

D1 - Поместить выключатель (G) указателем вверх на левую рукоятку управления напротив предусмотренного для этой цели отверстия и закрепить его, установив в указанном порядке следующие элементы: плоскую шайбу (9), стопорную шайбу и винт, поставленные с выключателем (G). Заблокировать устройство с помощью крестообразной отвертки.

D2 Положение зажимов

D1 - Așezați întrerupătorul (G), cu indexul în sus, pe bratul stâng al ghidonului în dreptul orificiului prevăzut în acest scop și fixați-l montând în ordine următoarele, șaiba plată (9), șaiba grower și șurubul furnizate împreună cu comutatorul (G). Strângeți ansamblul cu ajutorul unei șurubelnițe în cruce.

D2 Poziția clipelor

D1 - Ustawi przełącznik (G), wskaźnik skierowany w górę, na lewym ramieniu kierownicy na wprost otworu przewidzianego do tego celu i umocowa postępując w następującej kolejności, podkładka płaska (9), podkładka blokująca i śruba dostarczone z przełącznikiem (G). Zablokować całość za pomocą śrubokręta krzyżowego.

D2 Ustawienie zacisków

E MONTAGE DES CARTERS DE PROTECTION - MONTAJE DE LOS CÁRTERES DE PROTECCIÓN - FITTING THE PROTECTIVE COVERS - SCHUTZGEHÄUSE MONTIEREN - MONTAGEM DOS CARTERS DE PROTECÇÃO - MONTAGGIO DEI CARTER DI PROTEZIONE - МОНТАЖ ЗАЩИТНЫХ КОЖУХОВ - MONTAREA APĂRĂTOARELOR DE PROTECȚIE - MONTAŻ OSIŃ ZABEZPIECZAJACYCH

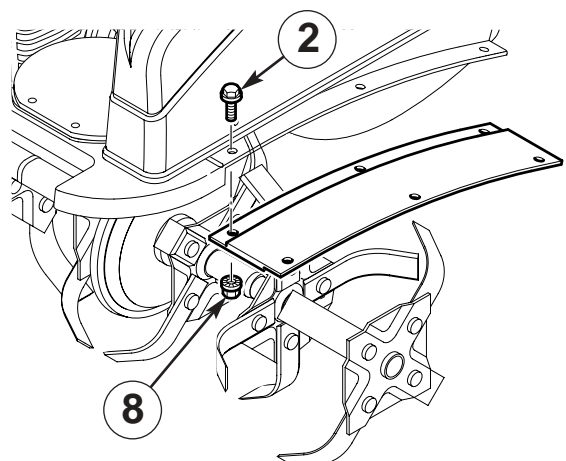
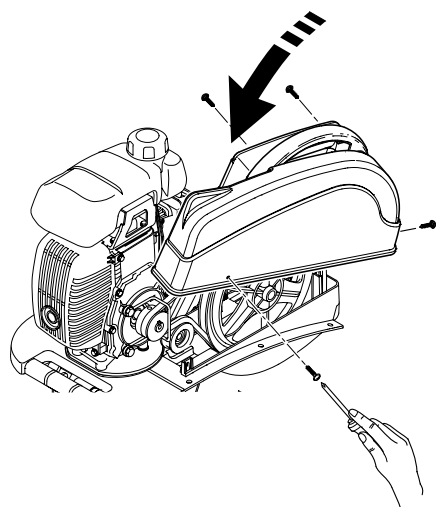

! Ne pas utiliser d'outils rotatifs d'un diamètre supérieur à 240 mm et d'une largeur de travail supérieure à 520 mm

! Nunca utilice herramientas giratorias de diámetro superior a los 240 mm, ni de un ancho de trabajo superior a los 520 mm.

! Do not use blades of greater than 240 mm diameter or with a tilling width greater than 520 mm.

! Keine Drehteile mit einem Durchmesser über 240 mm und einer Arbeitsbreite über 520 mm benutzen.

! Nunca utilizar instrumentos rotativos de um diâmetro superior à 240 mm e de uma largura de trabalho superior a 520 mm

! Non utilizzare utensili rotativi di un diametro superiore a 240 mm e di una larghezza di lavoro superiore a 520 mm.

! Не использовать вращающиеся детали диаметром больше 240 мм и с рабочей шириной больше 520 мм

! Nu folosiți cutite rotative cu un diametru mai mare de 240 mm și cu o lățime de lucru mai mare de 520 mm

! Nie u ywa narzędzi obrotowych o średnicy przekraczającej 240 mm i szerokości roboczej przekraczającej 520 mm

F MISE EN MARCHÉ - PUESTA EN MARCHA - STARTING - INBETRIEBNAHME - FUNCIONAMENTO - MESSA IN MARCIA - ЗАПУСК - PORNIREA - URUCHOMIENIE

HONDA GXH 50

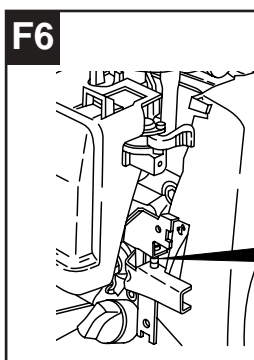
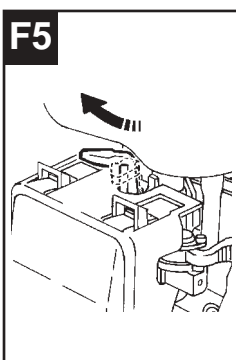
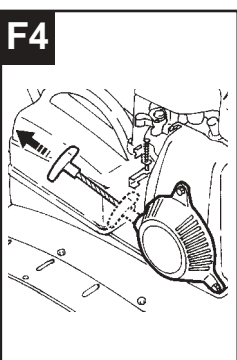
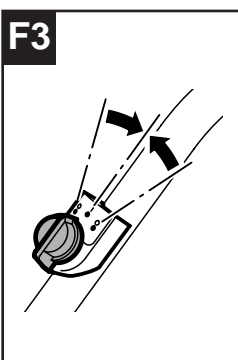
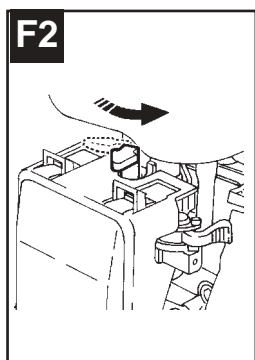
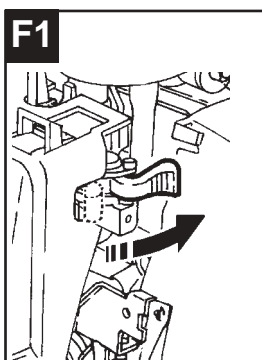
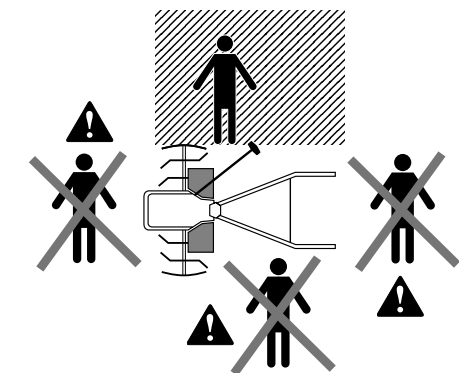

Ne pas toucher la vis de commande d'accélérateur. Celle-ci étant réglée en usine.

Do not touch the accelerator control screw as it has been adjusted at the factory.

Não toque o parafuso do comando do acelerador. O mesmo é regulado em fábrica.

Не трогать винт регулировки акселератора; он отрегулирован на заводе.

Nie regulowa śruby sterowania prędkością. Śruba jest wyregulowana fabrycznie

No toque el tornillo de mando de acelerador puesto que viene ajustado de la fábrica.

Nicht auf die Schraube des Gashebels einwirken. Diese ist im Werk voreingestellt.

Non toccare la vite di comando dell'acceleratore: è già regolata in fabbrica

Nu atingeți șurubul de comandă a accelerației. Acesta este reglat din uzină.

G EMBAYAGE - EMBRAGUE - CHANGING GEAR - KUPPLUNG - EMBRAIAGEM - INNESTO - СЦЕПЛЕНИЕ - AMBREIEREA - SPRZĘGŁO

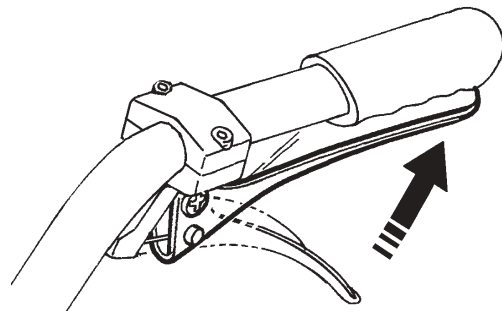

H ARRÊT - PARADA - STOPPING - ANHALTEN - PARAGEM - ARRESTO - ВЫКЛЮЧЕНИЕ - OPRIREA - STOP

H1

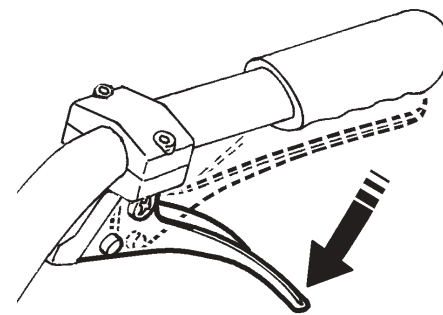

H2

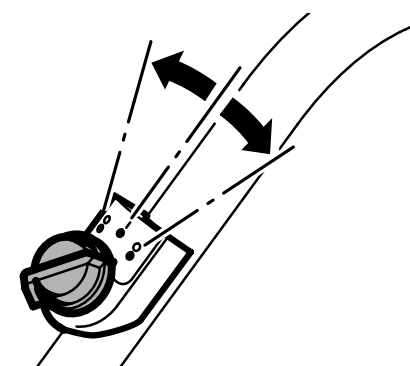

H3

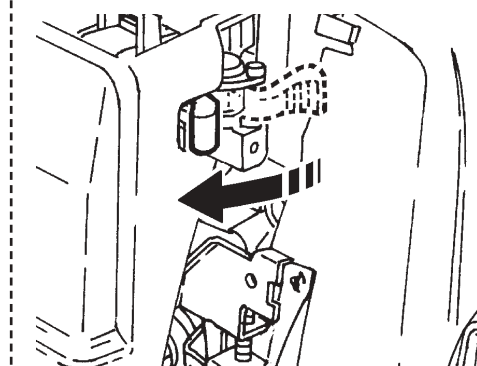

I TRANSPORT - TRANSPORTE - TRANSPORT - TRANSPORT - TRANSPORTE - TRASPORTO - ТРАНСПОРТИРОВКА - TRANSPORTUL - TRANSPORT

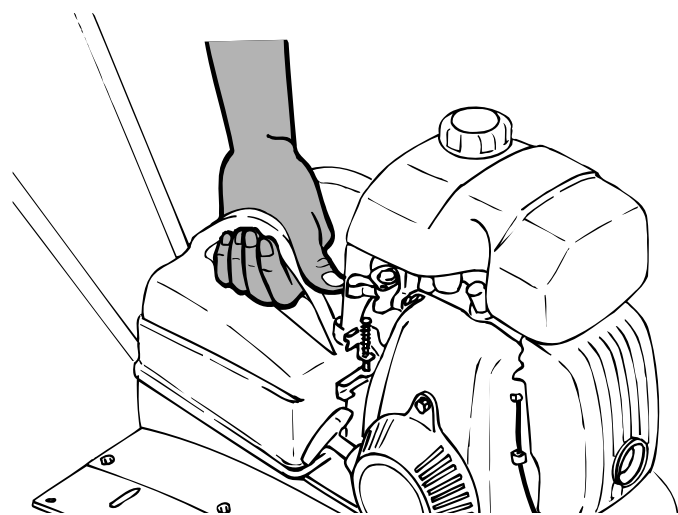

OU
O
OR
ODER
OU
Орpire
ИЛИ
SAU
LUB

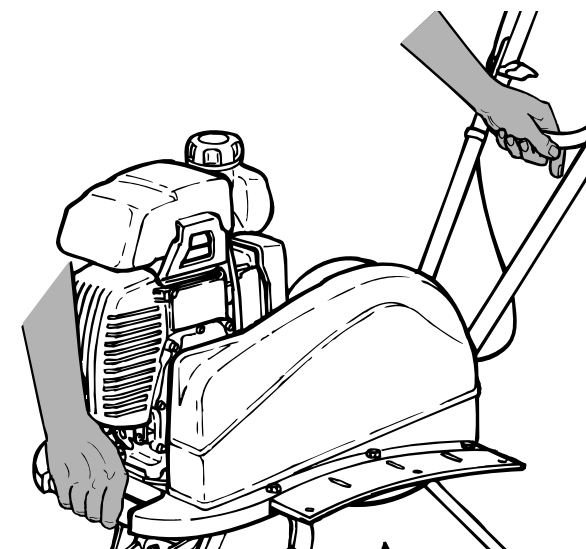

J ROUE DE TRANSPORT - RUEDA DE TRANSPORTE - TRANSPORT WHEEL - TRANSPORTRAD - RODA DE TRANSPORTE - RUOTA DI TRASPORTO - КОЛЕСО ДЛЯ ТРАНСПОРТИРОВКИ - ROATA DE TRANSPORT - KOŁO TRANSPORTOWE

