

<i>Gebrauchsanweisung</i>	Rasenmäher	545
<i>Instruction Manual</i>	Lawnmower	545SM
<i>Instructions d'emploi</i>	Tondeuse	545R
<i>Manual del usuario</i>	Cortacesped	548R
<i>Gebruiksaanwijzing</i>	Grasmaaier	
<i>Manuale Istruzioni</i>	Rasaerba	
<i>Manual de instruções</i>	Corta relva	
ΟΔΗΓΙΕΣ ΧΡΗΣΗΣ	ΧΟΡΤΟΚΟΠΤΙΚΟ	

Achtung: Lesen Sie vor der ersten Inbetriebnahme diese Gebrauchsanweisung gründlich durch und beachten Sie unbedingt die Sicherheitsvorschriften!

Important: Read this instruction manual carefully before putting the chain saw into operation and strictly observe the safety regulations!

Attention: Lire attentivement ce manuel avant la première mise en service et observer absolument les prescriptions de sécurité!

Atención: Es indispensable leer con mucha atención las instrucciones de manejo antes de utilizar la motosierra por primera vez. ¡ Preste especial atención a las recomendaciones de seguridad!

Belangrijk: Lees voor de eerste inbedrijfname deze gebruiksaanwijzing zorgvuldig door en neem alle veiligheidsvoorschriften in acht.

Attenzione: Osservare attentamente le norme di sicurezza. Errori nell'uso della motosega possono essere causa di incidenti

Atenção: É indispensável ler com muita atenção as instruções de manejo antes de utilizar a motosserra pela primeira vez. Preste especial atenção às recomendações de segurança

Να διαβάζετε με προσοχή τις παραύσες οδηγίες χρήσης και να τηρήσετε όλα τα ΠΡΟΦΥΛΑΚΤΙΚΑ ΜΕΤΡΑ πριν, κατά και μετά τη χρήση του μηχανήματος.



(I) SIGNIFICATO DEI SIMBOLI

(NL) BETEKENIS VAN DE WAARSCHUWINGSSYMBOLLEN

(ENG) DEFINITIONS OF SYMBOLS

(E) DEFINICION DE LOS SIMBOLOS

(F) SIGNIFICATION DES SYMBOLES

(P) SIGNIFICADO DOS SÍMBOLOS

(D) ERKLÄRUNG DER WARNSYMBOLLE

(GR) ΣΗΜΑΣΙΑ ΤΩΝ ΣΥΜΒΟΛΩΝ



(I) AVVERTENZE!

(NL) WAARSCHUWINGEN!

(ENG) WARNINGS!

(E) ADVERTENCIAS!

(F) AVERTISSEMENT!

(P) ADVERTENCIAS!

(D) WARNUNG!

(GR) ΣΗΜΑΝΤΙΚΕΣ ΟΑΗΤΕΣ



(I) Chiunque utilizzi il tosaerba deve prima leggere attentamente il manuale di istruzioni e manutenzione e familiarizzarsi completamente con i comandi per un uso corretto del tosaerba.

(ENG) Read the operating and service instruction manual carefully. Be thoroughly familiar with the controls and the proper use of the lawn mower.

(F) Lire soigneusement les instructions du manuel d'entretien et d'utilisation. Se familiariser complètement avec le fonctionnement des commandes et l'utilisation correcte de la tondeuse.

(D) Jeder, der den Rasenmäher benutzt, muß zunächst sorgfältig die Gebrauchs- und Wartungsanleitung durchlesen und sich für einen korrekten Gebrauch mit allen Bedienungsteilen vertraut machen.

(NL) Alle personen die de grasmaai machine gebruiken dienen eerst de bedieningshandleiding zorgvuldig door te lezen om volledig vertrouwd te raken met de instructies voor een correct gebruik van de grasmaaimachine.

(E) Cualquier persona, antes de utilizar el cortacesped, tiene que leer atentamente el presente manual de instrucciones y mantenimiento y familiarizarse bien con los mandos. Sólo así se puede garantizar un empleo correcto del equipo.

(P) Qualquer pessoa que utilizar o cortador de grama, deve primeiramente, ler com atenção o manual de instruções e manutenção e familiarizar completamente com os comandos para um correto uso do cortador de grama.

(GR) Οποιοσδήποτε χρησιμοποιεί το χορτοκοπτικό πρέπει πρώτα να διαβάσει με προσοχή τις οδηγίες χρήσης και συντήρησης και να εξοικειωθεί πλήρως με τα χειριστήρια για τη σωστή χρήση του χορτοκοπτικού.



(I) PERICOLO - Non mettere in moto e non utilizzare il rasaerba in prossimità di persone, specialmente bambini o animali.

(ENG) DANGER - Never mow while people, especially children, or pets are nearby

(F) DANGER - Ne pas mettre en marche et ne pas utiliser la tondeuse quand des personnes, surtout des enfants, ou des animaux se trouvent à proximité

(D) GEFAHR - Den Rasenmäher nicht in Betrieb setzen, wenn sich in der Nähe Personen und insbesondere Kinder aufhalten.

(NL) GEVAAR - De grasmaaimachine niet starten of gebruiken in de nabijheid van personen, en met name van kinderen en dieren

(E) PELIGRO - No poner en marcha ni utilizar el cortacesped si hay personas, especialmente niños, o animales en los alrededores.

(P) PERIGO - Não colocar em movimento o nem utilizar o cortador de grama em proximidade de pessoas, especialmente crianças ou animais.

(GR) ΚΙΝΔΥΝΟΣ - Μην βάζετε σε λειτουργία και μην χρησιμοποιείτε το χορτοκοπτικό κοντά σε άτομα, ειδικά παιδιά ή ζώα

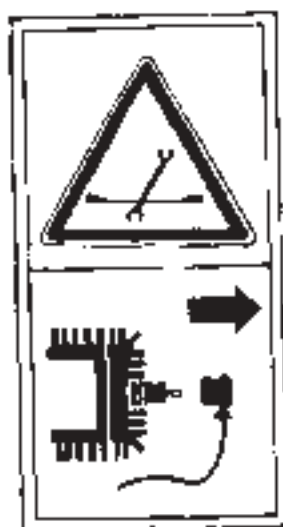

- I** **PERICOLO** - Prima di effettuare la pulizia, la manutenzione o l'ispezione, accertarsi che la lama e tutte le altre parti in movimento si siano fermate completamente. Scollegare il cavo della candela ed allontanarlo dalla candela stessa, in modo da evitare una messa in moto accidentale.
- ENG** **DANGER** - When cleaning, repairing, or inspecting, make certain the blade and all moving parts have stopped. Disconnect the spark plug cap, and keep the cap away from the plug to prevent accidental starting.
- F** **DANGER** - Veiller à ce que la lame ainsi que toutes les pièces en mouvement soient arrêtées avant de nettoyer, réparer ou inspecter la tondeuse. Déconnecter le fil de la bougie et le maintenir écarté pour éviter une mise en marche accidentelle de la tondeuse.
- D** **GEFAHR** - Vor der Ausführung von Reinigungs- oder Wartungsarbeiten bzw. einer Inspektion ist sicherzustellen, daß die Schneidmesser vollkommen zum Stillstand gekommen sind. Der Zündkerzenstecker von der Zündkerze zu entfernen, um ein versehentliches Anlassen zu vermeiden.
- NL** **GEVAAR** - Alvorens de machine schoon te maken of onderhoud of reparaties uit te voeren, moet u controleren of het snijblad en alle andere bewegende delen volledig tot stilstand zijn gekomen. Koppel de bougiekabel af en houdt deze weg van de bougie, om zo een ongewenste inschakeling van de machine te voorkomen.
- E** **PELIGRO** - Antes de efectuar la limpieza, el mantenimiento o la inspección, hay que asegurarse de que la cuchilla y todas las otras piezas en movimiento estén completamente paradas. Después hay que desconectar el cable de la bujía y alejarlo de la misma para evitar que el motor se pueda poner en marcha de manera accidental.
- P** **PERIGO** - Antes de efectuar a limpeza, a manutenção ou a inspeção, certificar-se de que a lâmina e todas as outras partes em movimento estejam completamente paradas. Desligar o cabo da vela e afastá-lo da mesma vela, em modo de evitar uma ligação acidental.
- GR** **ΚΙΝΔΥΝΟΣ** - Πριν αρχίσετε τον καθαρισμό, τη συντήρηση ή την έλψη, βεβαιωθείτε ότι η λάμα και όλα τα άλλα περιστρεφόμενα μέρη είναι τελείως σταματημένα. Να αποσυνδέσετε το καλώδιο του μπουζί και να το απομακρύνετε από αυτό, ώστε ο κινητήρας να μην αρχίσει να λειτουργεί κατά λάθος.
Still



- I** **PERICOLO** - Non porre le mani o i piedi in prossimità o al di sotto della parti rotanti. Mantenersi sempre distanti dall'apertura di scarico dell'erba. La lama continua a ruotare dopo aver spento il motore.
- ENG** **DANGER** - Do not put hands or feet near or under rotating parts. Keep clear of the discharge opening at all times. The blades continues to rotate after the unit is switched off.
- F** **DANGER** - Eloigner les mains et les pieds des pièces rotatives. Ne jamais s'approcher de l'orifice de décharge. La lame continues de tourner après l'arrêt du moteur.
- D** **GEFAHR** - Achten Sie darauf, dass Sie nicht mit Händen oder Füßen in die Nähe oder unter die rotierenden Teile geraten. Die Schneidmesser drehen auch nach dem Abschalten des Gerätes kurz nach.
- NL** **GEVAAR** - Plaats de handen en voeten niet in de nabijheid van of onder de roterende delen. Blijf altijd op veilig afstand van de opening voor de grasafvoer. De snijmassen blijven kort doordraaien nadat u de machine heeft uitgeschakeld.
- E** **PELIGRO** - No poner nunca las manos ni los pies cerca o debajo de la cuchilla. Mantenerse siempre lejos de la abertura de descarga de la hierba. Las cuchillas siguen girando después de apagar la máquina.
- P** **PERIGO** - Não colocar as mãos ou os pés nas proximidades ou debaixo das partes rotatórias. Manter-se sempre distante da abertura de descarregamento da grama. As lâminas continuam a rodar após desligar o aparelho.
- GR** **ΚΙΝΔΥΝΟΣ** - Μην βάζετε τα χέρια ή τα πόδια κοντά ή κάτω από το περιστρεφόμενα μέρη. Να κρατάτε πάντα κάποια απόσταση από το στίγμα εκφόρτισης βλάστης.....

PRECAUZIONI FONDAMENTALI DI SICUREZZA PER RASAERBA

NORME GENERALI

1. Chiunque utilizzi il tosaerba deve prima leggere attentamente il manuale di istruzioni e manutenzione e familiarizzarsi completamente con i comandi per un uso corretto del tosaerba.
2. Non permettere l'uso del tosaerba ai bambini o a persone che non siano completamente a conoscenza delle presenti istruzioni.
Specifiche norme nazionali potrebbero limitare l'età dell'utilizzatore.
3. Non mettere in moto e non utilizzare il rasaerba in prossimità di persone, specialmente bambini o animali.
4. Tenere presente che l'operatore o l'utilizzatore è responsabile in caso di incidenti o pericoli occorsi ad altre persone od alle loro cose.

PREPARAZIONE

1. Durante l'utilizzo del rasaerba indossare sempre scarpe robuste e pantaloni lunghi. Non operare a piedi scalzi o con sandali aperti.
2. Ispezionare accuratamente l'area in cui si intende usare il tosaerba e rimuovere qualsiasi oggetto che potrebbe essere proiettato dalla macchina.
3. **ATTENZIONE** - La benzina è altamente infiammabile.
- 3.1 Conservare la benzina in contenitori specificamente previsti per questo uso.
- 3.2 Fare il rifornimento di benzina solo all'aperto; non fumare durante il rifornimento.
- 3.3 Fare il rifornimento di benzina prima di mettere in moto il motore. Non togliere mai il tappo del serbatoio e non fare il rifornimento di benzina mentre il motore è in moto o a motore caldo.
- 3.4 In caso di benzina traboccata non tentare di mettere in moto il motore ma spostare la macchina lontano dal luogo della benzina versata; evitare ogni causa di scintilla o fuoco, fino alla completa scomparsa dei vapori di benzina.
- 3.5 Richiudere il serbatoio della benzina ed i contenitori serrando con sicurezza i loro tappi.
4. Sostituire il silenziatore se difettoso o danneggiato.
5. Prima dell'uso controllare sempre visivamente che la lama, le viti di serraggio lama ed i taglianti non siano usurati o danneggiati. Sostituire le lame danneggiate o usurate assieme alle viti di serraggio per mantenere il bilanciamento.
6. Non azionare la leva di avanzamento automatico (trazione) prima o durante l'avviamento del motore.
7. Non tentare mai di effettuare la regolazione dell'altezza delle ruote (altezza di taglio) con il motore in moto.

FUNZIONAMENTO

1. Non fare funzionare il motore in luogo chiuso o limitato dove può accumularsi il pericoloso gas monossido di carbonio contenuto nei gas di scarico.
2. Operare solamente su terreni illuminati dalla luce diurna o da una adeguata illuminazione artificiale.
3. Evitare, per quanto possibile, di utilizzare il tosaerba su erba bagnata.
4. Sui pendii appoggiare con sicurezza i piedi sul terreno.
5. Camminare non correre mai.
6. Su terreni in pendenza avanzare trasversalmente, senza mai procedere verso l'alto o verso il basso.
7. Esercitare la massima precauzione nel cambiare direzione su terreni in pendenza.
8. Evitare di operare su terreni con una pendenza eccessiva.
9. Usare estrema precauzione nell'invertire la marcia e nel tirare il rasaerba all'indietro.
10. Arrestare il motore (e quindi la lama) quando il tosaerba deve essere inclinato per il trasferimento, quando si attraversa un terreno diverso da prato erboso e quando il rasaerba viene trasportato verso o dall'area di lavoro.
11. Non utilizzare il tosaerba con protezioni difettose oppure senza dispositivi di sicurezza montati, come ad esempio il deflettore e/o il sacco raccogliherba.
12. Non modificare le regolazioni del motore né manomettere per mandare su di giri il motore.
13. Disinnestare la lama e la frizione di trasmissione.

- no (se la macchina ne è prevista) prima di mettere in moto il motore.
14. Nella messa in moto del motore (sia manuale che con interruttore) usare attenzione seguendo le istruzioni e tenendo i piedi ben lontani dalla lama.
 15. Non inclinare il rasaerba durante la messa in moto (sia manuale che con interruttore), a meno che il rasaerba debba essere inclinato per l'avviamento. In questo caso non inclinare più di quanto assolutamente necessario e sollevare solo la parte lontana dall'operatore.
 16. Non mettere in moto il motore stando di fronte all'apertura di scarico dell'erba.
 17. Non porre le mani o i piedi in prossimità o al di sotto della parti rotanti. Mantenersi sempre distanti dall'apertura di scarico dell'erba.
 18. Non sollevare mai e non trasportare mai il tosaerba mentre il motore è in moto.
 19. Arrestare il motore o scollegare il cavo della candela.
 - 19.1 Prima di eliminare un bloccaggio o di liberare l'apertura di scarico dell'erba.
 - 19.2 Arrestare il motore ed attendere che la lama si arresti completamente prima di rimuovere il sacco di raccolta dell'erba o di disinquinare lo scarico.
Prima di effettuare la pulizia, la manutenzione o l'ispezione, accertarsi che la lama e tutte le altre parti in movimento si siano fermate completamente. Scollegare il cavo della candela ed allontanarlo dalla candela stessa, in modo da evitare una messa in moto accidentale.
 - 19.3 Quando si colpisce un oggetto estraneo, arrestare il motore, scollegare il cavo della candela, ispezionare accuratamente il tosaerba alla ricerca di eventuali danni. Fare riparare i danni evidenziati prima di mettere in moto il motore; rivolgersi ad un centro assistenza specializzato.
 - 19.4 Qualora la macchina presentasse vibrazioni anormali, arrestare il motore e ricercare immediatamente la causa delle vibrazioni. Di norma, le vibrazioni segnalano la presenza di un problema.
 20. Arrestare il motore:
 - 20.1 Ogni volta che si abbandona il tosaerba
 - 20.2 Prima di ogni rifornimento di benzina
 - 20.3 Prima di rimuovere il sacco raccogliherba e prima di regolare l'altezza di taglio (attendere fino a che la lama si sia arrestata).

21. Portare l'acceleratore al minimo durante lo spegnimento del motore e chiudere il rubinetto benzina (se provvisto) dopo l'arresto del motore.
22. Quando il motore è in moto mantenere la distanza di sicurezza data dal manubrio.
23. La maniglia della fune di avviamento deve essere inserita nell'apposito anello posto sul manubrio.
Non avviare il motore da una posizione vicina alla scocca.
Durante l'avviamento mantenere la distanza di sicurezza data dal manubrio

MANUTENZIONE E DEPOSITO

1. Mantenere ben serrati tutti i dadi e le viti, in modo che la macchina sia in buone condizioni di funzionamento.
2. Non riporre mai il rasaerba in luogo chiuso lasciando benzina nel serbatoio, dato che i vapori di benzina possono raggiungere una fiamma libera o una fonte di scintille
3. Attendere che il motore si raffreddi prima di riporre la macchina in uno spazio chiuso.
4. Al fine di ridurre il rischio di incendio tenere il motore, il silenziatore (l'alloggiamento batteria), puliti da erba, foglie o eccesso di grasso.
5. Controllare frequentemente che il sacco raccogliherba non presenti usure o lesioni.
6. Per ragioni di sicurezza sostituire le parti usurate o danneggiate. Usare solamente pezzi di ricambio originali. Pezzi di ricambio prodotti da altri fabbricanti potrebbero adattarsi male e causare danni e pericoli.
7. Nel caso si debba svuotare il serbatoio effettuare l'operazione all'aperto.
8. Verificare o faro verificare ad un centro assistenza ad intervalli regolari, il serraggio della lama e dei bulloni di supporto del motore.
9. La rafilatura e la bilanciatura della lama, compresi i relativi smontaggio o rimontaggio, sono operazioni impegnative che richiedono una specifica competenza oltre che delle speciali apparecchiature, soprattutto per ragioni di sicurezza queste operazioni devono essere effettuate da un centro assistenza specializzato. Lo stesso vale anche per la sostituzione della lama con una nuova.
10. La lama del rasaerba è tagliente e può provocare tagli all'epidermide. È necessario adottare le opportune precauzioni quando si lavora in prossimità o sulla lama.

BASIC SAFETY PRECAUTIONS

TRAINING

1. Read the operating and service instruction manual carefully. Be thoroughly familiar with the controls and the proper use of the equipment.
2. Never allow children or people unfamiliar with these instructions to use the lawnmower. Local regulations may restrict the age of the operator.
3. Never mow while people, especially children, or pets are nearby.
4. Keep in mind that the operator or user is responsible for accidents or hazards occurring to other people or their property.

PREPARATION

1. While mowing, always wear substantial footwear and long trousers. Do not operate the equipment when barefoot or wearing open sandals.
2. Thoroughly inspect the area where the equipment is to be used and remove all objects which may be thrown by the machine.
3. **WARNING** - Petrol is highly flammable.
- 3.1 Store fuel in containers specifically designed for this purpose.
- 3.2 Refuel outdoors only and do not smoke while refuelling.
- 3.3 Add fuel before starting the engine. Never remove the cap of the fuel tank or add petrol while the engine is running or when the engine is hot.
- 3.4 If petrol is spilled, do not attempt to start the engine but move the machine away from the area of spillage and avoid creating any source of ignition until petrol vapours have dissipated.
- 3.5 Replace all fuel tanks and containers caps securely.
4. Replace faulty silencers.
5. Before using, always visually inspect to see that blades, blade bolts and cutter assembly are not worn or damaged. Replace worn or damaged blades and bolts in sets to preserve balance.
6. Disengage the self-propelled mechanism or drive clutch on units so equipped before

starting the engine.

7. Never attempt to make a wheel height (mowing height) adjustment while the engine is running.

OPERATION

1. Do not operate the engine in a confined space where dangerous carbon monoxide fumes can collect.
2. Mow only in daylight or in good artificial.
3. Avoid operating the equipment in wet grass, where feasible.
4. Always be sure of your footing on slopes.
5. Walk, never run.
6. Mow across the face of slopes, never up and down.
7. Exercise extreme caution when changing direction on slopes.
8. Do not mow excessively steep slopes.
9. Use extreme caution when reversing or pulling the lawnmower towards you.
10. Stop the blade if the lawnmower has to be tilted for transportation when crossing surfaces other than grass, and when transporting the lawnmower to and from the area to be mowed.
11. Never operate the lawnmower with defective guards, or without safety devices, for example deflectors and/or grass catchers, in place.
12. Do not change the engine governor settings or overspeed the engine.
13. Disengage all blade and drive clutches before starting the engine.
14. Start the engine or switch on the motor carefully according to instructions and with feet well away from the blade(s).
15. Do not tilt the lawnmower when starting the engine or switching on the motor, except if the lawnmower has to be tilted for starting. In this case, do not tilt it more than absolutely necessary and lift only the part which is away from the operator.
16. Do not start the engine when standing in front of the discharge chute.
17. Do not put hands or feet near or under rotating parts. Keep clear off the discharge opening at

all times.

18. Never pick up or carry a lawnmower while the engine is running.
19. Stop the engine and disconnect the spark plug wire:
 - 19.1 Before clearing blockages or unclogging chute.
 - 19.2 Shut the engine off and wait until the blade comes to a complete stop before removing the grass catcher or unclogging chute.
When clearing, repairing, or inspecting make certain the blade and all mowing parts have stopped. Disconnect the spark plug cap, and keep the cap away from the plug to prevent accidental starting.
 - 19.3 After striking a foreign object, stop the engine, disconnect the spark plug cap, thoroughly inspect the mower for any damage, and have this specialized service station to repair the damage before restarting and operating the mower.
 - 19.4 If the equipment should start to vibrate abnormally, stop the engine and check immediately for the cause. Vibration is generally a warning of trouble.
20. Stop the engine
 - 20.1 Whenever you leave the lawnmower
 - 20.2 Before refuelling
 - 20.3 Before removing the grasscatcher or adjusting the cutting-height, wait until the cutting-blade has come to a complete stop.
 21. Reduce the throttle setting during engine shut down and, if the engine is provided with a shut-off valve, turn the fuel off at the conclusion of mowing.
 22. When the engine is running the safety distance, given by the handle, must always be maintained.
 23. Put the handle of the starting-rope in the ring situated on the handle bar. Do not start the engine in the position nearby the lawnmower. When you start the engine, always keep the safety distance given by the handle.

4. To reduce fire hazard, keep the engine, silencer (battery compartment and petrol storage), area free of grass, leaves, or excessive grease.
5. Check the grass catcher frequently for wear or deterioration.
6. Replace worn or damaged parts for safety.
Use only original spare parts. Parts not produced by manufacturer may cause poor fit and possible injury.
7. If the fuel tank has to be drained, this should be done outdoors.
8. Check or have a service station check the blade and the engine mounting bolts at frequent intervals for proper tightness do not operate the mower when in doubt.
9. Blade sharpening and balancing including relative dismantling and re-assembly are complicated operations which involve specific competence as well as special equipment. For safety reasons these operations must be carried out by a specialised technical assistance centre. The same procedure applies for blade replacement.
10. The cutting edges of the mower blade are sharp and can lacerate (cut) skin tissue. Care should be taken when doing any repair work on or around the mower blade.

MAINTENANCE AND STORAGE

1. Keep all nuts, bolts and screws tight to be sure the equipment is in a safe working condition.
2. Never store the equipment with gasoline in the tank inside a building where fumes may reach an open flame or spark.
3. Allow the engine to cool before storing in any enclosures.

PRECAUTIONS DE BASE POUR LA SECURITE

FORMATION

1. Lire soigneusement les instructions du manuel d'entretien et d'utilisation. Se familiariser complètement avec le fonctionnement des commandes et l'utilisation correcte de la tondeuse.
2. Ne pas permettre aux enfants d'utiliser la tondeuse, ni à des personnes ne connaissant pas à fond les présentes instructions.
Des normes nationales spécifiques pourraient limiter l'âge de l'utilisateur.
3. Ne pas mettre en marche et ne pas utiliser la tondeuse quand des personnes surtout des enfants, ou des animaux se trouvent à proximité.
4. Ne pas oublier que l'opérateur ou l'utilisateur est responsable en cas de risques ou d'accidents survenus à des tierces personnes ou à des choses appartenant à ces dernières.

PREPARATION

1. Durant l'utilisation de cette tondeuse, porter toujours des chaussures robustes et des pantalons longs. Ne pas travailler pieds nus ou avec des sandales ouvertes.
2. Inspecter méticuleusement la zone où l'on entend utiliser la tondeuse et la débarrasser de tout objet qui pourrait être projeté par la machine.
3. **ATTENTION** - L'essence est hautement inflammable.
- 3.1. Conserver l'essence dans des conteneurs spécialement conçus à cet effet.
- 3.2. Ne remplir le réservoir d'essence qu'en plein air et ne pas fumer durant cette opération.
- 3.3. Remplir le réservoir d'essence avant de mettre le moteur en marche. Ne jamais enlever le bouchon du réservoir et ne pas remplir d'essence quand le moteur est en marche ou encore chaud.
- 3.4. Si de l'essence a débordé, ne pas essayer de mettre le moteur en marche, mais déplacer la tondeuse loin de l'endroit où l'essence a été renversée, éviter toute cause d'étincelle ou de feu jusqu'à la disparition complète des vapeurs d'essence.
- 3.5. Reformuler les réservoirs de l'essence et les conteneurs en serrant leurs bouchons de façon sûre.
4. Si le silencieux est défectueux ou endommagé, le remplacer.
5. Avant d'utiliser la tondeuse, contrôler toujours visuellement que la lame, les vis de serrage de la lame et les tranchants ne sont ni usés ni abîmés. Remplacer les lames abîmées ou usées avec leurs vis de serrage pour maintenir l'équilibrage.
6. Débrayer le mécanisme d'autopropulsion ou d'entraînement sur les unités qui en sont équipées, avant de mettre le moteur en marche.
7. Ne jamais essayer de régler la hauteur des roues quand le moteur est en marche.

FONCTIONNEMENT

1. Ne pas faire marcher le moteur dans un endroit fermé ou exigü pour ne pas provoquer d'accumulation d'oxyde de carbone, un gaz dangereux contenu dans les gaz d'échappement.
2. Tondre seulement quand il fait jour ou si l'éclairage est suffisant.
3. Eviter autant que possible d'utiliser la tondeuse sur de l'herbe mouillée.
4. Sur les pentes, poser les pieds sur le terrain de façon sûre.
5. Ne jamais courir, marcher.
6. Tondre en travers sur les pentes: jamais de bas en haut et inversement.
7. Sur les pentes, faire preuve d'extrême prudence pour changer de direction.
8. Ne pas tondre sur des pentes excessivement abruptes.
9. Faire preuve d'une extrême prudence lorsqu'on fait demi-tour et lorsqu'on tire la tondeuse vers l'arrière.
10. Arrêter le moteur (et donc la lame) quand la tondeuse doit être inclinée pour la déplacer, quand on traverse un terrain n'étant pas une pelouse et quand on transporte la tondeuse vers et depuis la zone de travail.
11. Ne pas utiliser la tondeuse avec des protections défectueuses ou sans les dispositifs de sécurité montés, tels que par exemple le déflecteur et/ou le sac.

12. Ne pas modifier les réglages du régulateur du moteur ni faire fonctionner le moteur en sur-régime.
13. Débrayer la lame et l'embrayage de transmission (si la machine en est équipée) avant de mettre le moteur en marche.
14. Lors de la mise en marche du moteur (tant manuelle que par interrupteur), être prudent et suivre les instructions, en gardant les pieds bien loin de la lame.
15. Ne pas incliner la tondeuse au moment de la mise en marche (tant manuelle que par interrupteur), sauf si la tondeuse doit être inclinée pour le démarrage. Dans ce cas, ne pas incliner plus que ce qui est absolument nécessaire et ne soulever que la partie la plus éloignée de l'opérateur.
16. Ne pas mettre le moteur en marche en restant devant l'ouverture de sortie de l'herbe.
17. Eloigner les mains et les pieds des pièces rotatives. Ne jamais s'approcher de l'orifice de décharge.
18. Ne jamais soulever et ne jamais transporter la tondeuse avec le moteur en marche.
19. Arrêter le moteur et débrancher le fil de la bougie:
- 19.1 Avant d'éliminer un blocage ou de libérer l'ouverture de sortie de l'herbe.
- 19.2 Arrêter le moteur et attendre que la lame soit complètement immobilisée avant d'enlever le bac à herbe ou de déboucher la goulotte. Veiller à ce que la lame ainsi que toutes les pièces en mouvement soient arrêtées avant de nettoyer, réparer ou inspecter la tondeuse. Déconnecter le fil de la bougie et le maintenir écarté pour éviter une mise en marche accidentelle de la tondeuse.
- 19.3 Si un objet a été heurté, arrêter le moteur, déconnecter le fil de la bougie, inspecter complètement la tondeuse pour détecter toute trace d'endommagement et réparer les dommages avant de remettre en marche la tondeuse et de l'utiliser.
- 19.4 Si la tondeuse vibre de manière anormale, arrêter le moteur et rechercher immédiatement la cause. Les vibrations annoncent généralement une panne.
20. Arrêter le moteur:
- 20.1 Chaque fois que l'on quitte la tondeuse.
- 20.2 Avant chaque plein d'essence.
- 20.3 Attendre l'arrêt complet de la lame avant d'enlever le sac ramasse-herbe ou de régler la

hauteur de coupe

21. Mettre l'accélérateur au ralenti durant l'arrêt du moteur et fermer le robinet de l'essence (s'il est prévu) après l'arrêt du moteur.
22. Lorsque le moteur tourne, garder la distance de sécurité qui est donnée par le guidon.
23. La poignée du câble de démarrage doit être introduite dans l'anneau prévu à cet effet, qui se trouve sur le guidon.
Ne pas démarrer le moteur à partir de la position située tout près du châssis.
Durant le démarrage, maintenir la distance de sécurité donnée par le manche.

ENTRETIEN ET REMISAGE

1. Veiller à ce que tous les écrous, boulons et vis soient serrés pour être sûr que la tondeuse puisse être utilisée sans danger.
2. S'il reste de l'essence dans le réservoir de la tondeuse, ne jamais la remiser à l'intérieur d'un bâtiment, à un endroit où les vapeurs risquent d'être au contact de flammes ou d'étincelles.
3. Laisser refroidir le moteur avant de remiser la tondeuse dans un endroit fermé.
4. Afin de réduire les risques d'incendie, nettoyer moteur et silencieux (logement batterie) de toute présence d'herbe, de feuilles ou d'excès de graisse.
5. Contrôler fréquemment que le sac n'est ni usé ni abîmé.
6. Pour des raisons de sécurité, remplacer les pièces usées ou endommagées.
N'utilisez que des pièces de rechange fournies par le fabricant du produit. D'autres pièces pourraient ne pas s'ajuster correctement et causer des blessures.
7. Lorsqu'on doit vider le réservoir, effectuer cette opération en plein air.
8. Vérifier fréquemment que les boulons de montage du moteur et de la lame soient correctement serrés.
9. Le réaffûtage et l'équilibrage de la lame, y compris le démontage et le remontage, sont des opérations délicates qui nécessitent une qualification spécifique ainsi qu'un équipement spécial; notamment pour des raisons de sécurité ces opérations doivent être effectuées par un centre d'entretien agréé. Il en est de même pour le remplacement de la lame par une nouvelle.
10. Les tranchants de la lame de la tondeuse sont aiguisés et peuvent lacérer (couper) la peau. Faire preuve de prudence pour les travaux de réparations de la lame ou des pièces adjacentes.

SICHERHEITSTECHNISCHE HINWEISE FÜR HANDGEFÜHRTE SICHELMAHER

ALLGEMEINE HINWEISE

Beachten Sie, daß der Benutzer im Falle von Gefahren und Unfällen gegenüber dritten Personen und deren Eigentum verantwortlich ist.

Bitte lesen Sie vor Arbeitsbeginn diese Gebrauchsanweisungen aufmerksam durch und machen Sie sich mit allen Bedienungselementen sowie mit dem richtigen Gebrauch des SOLO-Rasenmähers vertraut, bevor Sie diesen erstmals in Betrieb nehmen.

Beachten Sie alle Hinweise, Erläuterungen und Vorschriften. Die Einhaltung der Gebrauchsanweisung ist die Voraussetzung für den ordnungsgemäßen Gebrauch dieses Gerätes. Benutzen Sie den Rasenmäher 545/545-R/48-R nicht, während Personen (besonders Kinder) oder Tiere in unmittelbarer Nähe sind.

Der Benutzer ist für Schäden gegenüber Dritten verantwortlich, wenn diese persönlich verletzt oder deren Eigentum beschädigt wird.

VORBEREITENDE MAßNAHMEN

- 1 Während des Mähens sind immer festes Schuhwerk und lange Hosen zu tragen. Mähen Sie nicht barfußig oder in leichten Sandalen.
- 2 Überprüfen Sie das Gelände, auf dem die Maschinen eingesetzt werden, und entfernen Sie alle Gegenstände, die erfaßt und weggeschleudert werden können.
- 3 **Warnung** - Benzin ist hochgradig entflammbar.
 - 3.1 Bewahren Sie Benzin nur in den dafür vorgesehenen Behältern auf.
 - 3.2 Tanken Sie nur im Freien und rauchen Sie während des Einfüllvorganges nicht.
 - 3.3 Benzin ist vor dem Starten des Motors einzufüllen. Während der Motor läuft oder bei heißer Maschine darf der Tankverschluß nicht geöffnet oder Benzin nachgefüllt werden.
 - 3.4 Falls Benzin übergelaufen ist, darf kein Versuch unternommen werden, den Motor zu starten. Statt dessen ist die Maschine von der benzinverschmutzten Fläche zu entfernen. Jeglicher Zündversuch ist zu vermeiden, bis sich die Benzindämpfe verflüchtigt haben.
 - 3.5 Aus Sicherheitsgründen sind Benzintank- und andere Tankverschlüsse bei Beschädigungen auszutauschen.
- 4 Ersetzen Sie defekte Schalldämpfer.
- 5 Vor dem Gebrauch ist immer durch Sichtkontrolle zu prüfen, ob die Schneidwerkzeuge, Befestigungsbolzen und die gesamte Schneideinheit abgenutzt oder beschädigt sind. Zur Vermeidung einer Unwucht dürfen abgenutzt oder beschädigt Schneidwerkzeuge und Befestigungsbolzen nur satzweise ausgetauscht werden.
- 6 Den automatischen Fahrmehel nicht vor oder während des Anlassens des Motors drücken.
- 7 Versuchen Sie nicht, bei laufendem Motor die Schnitthöhe zu regulieren.

HANDHABUNG

- 1 Lassen Sie den Verbrennungsmotor nicht in geschlossenen Räumen laufen, in denen sich gefährliches Kohlenmonoxid sammeln kann.
- 2 Mähen Sie nur bei Tageslicht oder bei guter künstlicher Beleuchtung.
- 3 Wenn möglich, ist der Einsatz des Gerätes bei nassem Gras zu vermeiden.
- 4 Achten Sie immer auf einen guten Stand an Hängen.
- 5 Führen Sie die Maschine nur im Schrittempo.
- 6 Bei Maschinen auf Rädern: Mähen Sie quer zum Hang, niemals auf- oder abwärts.
- 7 Seien Sie besonders vorsichtig, wenn Sie die Fahrtrichtung am Hang ändern.
- 8 Mähen Sie nicht an übermäßig steilen Hängen.
- 9 Seien Sie besonders vorsichtig, wenn Sie den Mäher umkehren oder ihn zu sich heranziehen.
- 10 Halten Sie das Schneidwerkzeug (s) (durch Ausschalten des Motors) an, wenn der Rasenmäher angekippt werden muß zum Transport, wenn ein Gelände überquert wird, das nicht aus Rasen besteht, und wenn der Rasenmäher zum und vom Arbeitsbereich transportiert wird.
- 11 Benutzen Sie niemals den Rasenmäher mit beschädigten Schutzeinrichtungen oder Schutzgittern oder ohne angebaute Schutzeinrichtungen, z.B. ohne Prallblech oder Grasfangrichtungen.
- 12 Ändern Sie nicht die Reglereinstellung des Motors oder überdrehen Sie ihn nicht.
- 13 Bevor Sie den Motor starten, kuppeln Sie alle Schneidwerkzeuge und Antriebe aus.
- 14 Starten oder betätigen Sie den Anlaßschalter mit Vorsicht, entsprechend den Herstelleranweisungen. Achten Sie auf ausreichenden

Abstand der FüÙe zu dem (den) Schneidwerkzeug(en).

15. Beim Anlassen oder Einschalten des Motors darf der Benutzer den Mäher nicht hochkant, sondern, falls erforderlich, nur so schrägstellen, daß das Schneidwerkzeug in die vom Benutzer abgewandte Richtung zeigt.
16. Starten Sie den Motor nicht, wenn Sie vor dem Auswurfkanal stehen.
17. Führen Sie niemals Hände oder FüÙe an oder unter sich drehende Teile. Halten Sie sich immer entfernt von der Auswurföffnung.
18. Heben oder tragen Sie niemals einen Rasenmäher mit laufendem Motor.
19. Den Motor abstellen und den Zündkerzenstecker von der Zündkerze abziehen.
- 19.1 Vor der Entfernung einer Blockierung oder vor dem Freiraum der Grasauswurföffnung
- 19.2 Den Motor abstellen und abwarten, bis das Schneidmesser vollkommen zum Stillstand kommt, bevor der Grasfangsack entfernt oder die Auswurföffnung freigeräumt wird. Vor der Ausführung von Reinigungs- oder Wartungsarbeiten bzw. der Inspektion ist sicherzustellen, daß das Schneidmesser und alle anderen Bewegungsteile vollkommen zum Stillstand gekommen sind. Den Zündkerzenstecker von der Zündkerze entfernen, um ein versehentliches Anlassen zu vermeiden.
- 19.3 Stößt der Rasenmäher auf einen Fremdkörper, den Motor abstellen, den Zündkerzenstecker von der Zündkerze lösen und den Rasenmäher gründlich auf eventuelle Beschädigungen untersuchen. Eventuell festgestellte Schäden reparieren lassen, bevor der Rasenmäher wieder in Betrieb gesetzt wird; wenden Sie sich hierzu an eine autorisierte Kundendienststelle.
- 19.4 Sollte der Rasenmäher übermäßig vibrieren, den Motor abstellen und sofort die Ursache suchen. Starkes Vibrieren ist in der Regel ein Hinweis auf eine Störung.
20. In folgenden Fällen den Motor abstellen:
 - 20.1 Jedesmal, wenn der Rasenmäher unbeaufsichtigt gelassen wird
 - 20.2 Vor jeder Benzineinfüllung
 - 20.3 Jedesmal, wenn die Grasfangrichtung abgenommen wird oder wenn die Schnitthöhe verstellt wird (Stillstand des Schneidwerkzeuges abwarten!)
21. Beim Auslaufen des Motors ist die Drosselklappe zu schließen. Falls der Motor einen Benzin-

hahn besitzt, ist dieser nach dem Mähen zu schließen.

22. Der durch die Führungsholme gegebene Sicherheitsabstand ist stets einzuhalten.
23. Der Handknobel des Startzuges muß sich stets in der Öse am Führungsholm befinden. Der Rasenmäher darf nicht aus der Position direkt neben dem Mädeck gestartet werden. Die Startposition befindet sich hinter dem Führungsholm.

WARTUNG UND LAGERUNG

1. Sorgen Sie dafür, daß alle Muttern, Bolzen und Schrauben fest angezogen sind und das Gerät in einem sicheren Arbeitszustand ist.
2. Bewahren Sie niemals die Maschine mit Benzin im Tank innerhalb eines Gebäudes auf, in dem möglicherweise Benzindämpfe mit offenerm Feuer oder Funken in Berührung kommen könnten.
3. Lassen Sie den Motor abkühlen, bevor Sie die Maschine in geschlossenen Räumen abstellen.
4. Um Brandgefahr zu vermeiden, halten Sie Motor, Auspuff, Batteriekasten und den Bereich um den Kraftstofftank frei von Gras, Blättern oder austretendem Fett (Öl).
5. Prüfen Sie regelmäßig die Grasfangrichtung auf Verschleiß oder Verlust der Funktionsfähigkeit.
6. Aus Sicherheitsgründen die abgenutzten oder beschädigten Teile sofort ersetzen.
Verwenden Sie nur Original-Ersatzteile. Ersatzteile anderer Hersteller könnten Passungsprobleme aufweisen und Schäden bzw. Gefahren verursachen.
7. Falls der Kraftstofftank zu entleeren ist, sollte dies im Freien erfolgen.
8. In regelmäßigen Abständen die Befestigung des Messers und der Motorhalterungs-Mutterschrauben kontrollieren.
9. Das Schärfen und das Auswuchten des Messers, sowie das Wechseln sind Arbeiten, die geschultes Fachpersonal und Spezialwerkzeug erfordern. Aus Sicherheitsgründen sollten diese Arbeiten immer bei einer autorisierten Kundendienststelle durchgeführt werden. Das o.g./gilt auch fuer das Auswechseln des Messers.
10. Das Messer des Rasenmähers ist scharf und kann die Haut verletzen. Bei Arbeiten an und in der Nähe des Messers sind entsprechende Sicherheitsvorkehrungen zu treffen. (Arbeitshandschuhe tragen!)

BASISREGELS VOOR UW VEILIGHEID

ALGEMEEN

1. Alle personen die de grasmaaimachine gebruiken dienen eerst de bedieningshandleiding zorgvuldig door te lezen om volledig vertrouwd te raken met de instructies voor een correct gebruik van de grasmaaimachine.
2. Sta het gebruik van de grasmaaimachine niet toe aan kinderen of aan personen die niet volledig op de hoogte zijn van de instructies uit deze handleiding.
3. De grasmaaimachine niet starten of gebruiken in de nabijheid van personen, en met name van kinderen en dieren.
4. Denk eraan dat de bediener of de gebruiker aansprakelijk gesteld wordt in het geval dat men gevaarlijke situaties of ongelukken veroorzaakt waarbij andere personen of hun eigendommen zijn betrokken.

VOORBEREIDING

1. Gedurende het gebruik van de grasmaaimachine dient men altijd stevige schoenen en een lange broek te dragen. Gebruik de machine niet als U op blote voeten loopt of open sandalen draagt.
2. Inspecteer het gebied waar men de grasmaaimachine wil gebruiken nauwkeurig en verwijder alle voorwerpen die in de machine terecht zouden kunnen komen.
3. **LET OP:** De benzine is uiterst ontvlambaar
- 3.1 Bewaar de benzine in tanks die hier speciaal voor bedoeld zijn
- 3.2 Het bijvullen van benzine dient uitsluitend in de open lucht plaats te vinden. Gedurende het bijvullen niet roken.
- 3.3 Vul benzine bij voordat U de motor start. Bij een draaiende of nog warme motor nooit de dop van de tank halen en nooit benzine bijvullen.
- 3.4 Als er benzine is overgestroomd de motor niet starten, maar de machine ver van de plaats brengen waar de benzine is gemorst; zorg ervoor dat er zich, zodang de benzine niet volledig is verdampd, op geen enkele wijze vonken of vlammen kunnen vormen.
- 3.5 Doe de doppen weer op de benzinetank en op de ophaaltank en draai deze stevig vast.
4. Vervang de geluidsdemper indien deze gebreken of beschadigingen vertoont.
5. Alvorens de machine te gebruiken dient men altijd op het oog te controleren of het snijblad, de bevestigingsschroeven van het snijblad en de snijvlakken niet versleten of beschadigd zijn. Vervang de versleten of beschadigde snijbladen samen met de bevestigingsschroeven om de uitbalancerings goed te houden.
6. De hendel die de machine aandrijft niet bedienen voor of tijdens het opstarten van de motor
7. Probeer nooit de hoogte van de wielen af te stellen terwijl de motor draait.

WERKING

1. Laat de motor nooit draaien in een afgesloten of kleine ruimte, waar het gevaarlijke koolmonoxyde dat zich in het uitlaatgas bevindt zich kan verzamelen.
2. Werk alleen bij voldoende daglicht of bij voldoende kunstverlichting
3. Vermijd het zoveel mogelijk de grasmaaimachine op nat gras te gebruiken.
4. Op hellend terrein. Uw voeten steeds stevig neerzetten
5. Rustig lopen, nooit rennen.
6. Op hellende terreinen in de richting dwars op de helling bewegen en nooit naar boven of naar beneden.
7. Wees uiterst voorzichtig op het moment dat u van richting moet veranderen op hellende terreinen.
8. Vermijd het werken op terreinen met een te sterke helling.
9. Wees uiterst voorzichtig bij het omkeren van de versnelling en bij het achteruit trekken van de grasmaaimachine.
10. Zet de motor (en dus het snijblad) stil wanneer de grasmaaimachine schuin moet worden gehouden voor het oversteken van een terrein zonder gras, of wanneer de grasmaaimachine van en naar het werkt terrein moet worden getransporteerd.
11. Gebruik de grasmaaimachine niet wanneer de beschermingen gebreken vertonen of zonder de veiligheidsvoorzieningen, zoals bijvoorbeeld de deflector en/of de grasopvangzak.
12. Verander niets aan de afstelling van de motor en probeer niet handmatig het toerental van de motor te verhogen.

13. Het snijblad en de koppeling van de overbrenging (indien de machine hiermee is uitgerust) los zetten alvorens de motor te starten.
 14. Bij het starten van de motor (zowel handmatig als door middel van de schakelaar) altijd goed opletten en de instructies opvolgen. Houd Uw voeten ver uit de buurt van het snijblad.
 15. De grasmaaimachine niet schuin houden gedurende de inwerkingstelling (zowel handmatig als door middel van de schakelaar), tenzij de machine voor het starten schuin moet worden gehouden. In dit geval de machine niet schuiner houden dan strikt noodzakelijk is en alleen het gedeelte dat ver van de bediener verwijderd is onthoog tillen.
 16. Start de motor niet wanneer U zich tegenover de afvoeropening van het gras bevindt.
 17. Plaats de handen en voeten niet in de nabijheid van of onder de roterende delen. Blijf altijd op veilige afstand van de opening voor de grasafvoer.
 18. De grasmaaimachine nooit optillen en nooit transporteren met een draaiende motor.
 19. Stop de motor en maak de bougiekabel los.
 - 19.1 Alvorens een obstakel te verwijderen of de afvoeropening voor het gras vrij te maken.
 - 19.2 Schakel de motor uit en wacht tot het snijblad volledig tot stilstand is gekomen alvorens de opvangzak voor het gras te verwijderen of de afvoer van het gras te stoppen.
Alvorens de machine schoon te maken of onderhoud of reparaties uit te voeren, moet u controleren of het snijblad en alle andere bewegende delen volledig tot stilstand zijn gekomen. Koppel de bougiekabel af en houdt deze weg van de bougie, om zo een ongewenste inschakeling van de machine te voorkomen.
 - 19.3 Wanneer men een vreemd voorwerp treft, de motor uitschakelen, de bougiekabel loskoppelen en de grasmaaier nauwkeurig inspecteren om eventuele schade op te sporen. Laat de eventuele schade verhelpen alvorens de motor weer aan te zetten: wand u tot een gespecialiseerd service-centrum.
 - 19.4 Indien de machine abnormale trillingen vertoont, de motor uitschakelen en de oorzaak van de trillingen proberen te achterhalen. Normaal gesproken duiden de trillingen op een probleem.
20. Stop de motor;
 - 20.1 Iedere keer dat men de grasmaaimachine onbeheerd achterlaat
 - 20.2 Voor het bijvullen van de benzine.
 - 20.3 Volledige stilstand van het mes afwachten alvorens de graszak af te nemen of de maaihogte te regelen.
 21. Zet bij het uitzetten van de motor de versnelling op het minimum en sluit na het stoppen van de motor de benzinekraan (indien aanwezig)
 22. Wanneer de motor aan staat, dient men de gegeven veiligheidsafstand van het stuur in acht te nemen.
 23. Het handvat van de startkoord in het daarvoor bestemde oog plaatsen op de duwboom.
De moto niet starten wanneer het handvat zich bij de motor bevindt
Bij het starten, de veiligheidsafstand gegeven door de lengte van de duwboom respecteren.

ONDERHOUD

1. Zorg ervoor dat alle schroeven en moeren goed aangedraaid zijn, om een goede functionering van de machine te waarborgen.
2. Berg de grasmaaier nooit weg in een gesloten ruimte terwijl er nog benzine in de tank is, aangezien de benzinedampen in aanraking kunnen komen met een vlam of een vonk.
3. Wacht tot de motor is afgekoeld alvorens de machine in een gesloten ruimte weg te bergen.
4. Teneinde het brandgevaar te verminderen de motor, de geluiddemper (de behuizing van de accu) altijd schoon houden door gras, bladeren of een teveel aan vet te verwijderen.
5. Controleer regelmatig of de grasopvangzak niet versleten of beschadigd is.
6. Om veiligheidsredenen dient men versleten of beschadigde delen altijd onmiddellijk te vervangen.
Gebruik uitsluitend originele vervangingsonderdelen. Vervangingsonderdelen die zijn geproduceerd door andere fabrikanten zouden slecht kunnen passen en gevaarlijke situaties of schade op kunnen leveren.
7. Indien men de benzinetank moet legen, dit in de open lucht doen.
8. De bevestiging van het snijblad en van de steunbouten van de motor regelmatig controleren, of laten controleren in een service-centrum.
9. Het bijlijpen en uitbalanceren van het snijblad, evenals de hiervoor noodzakelijke montage en demontage, zijn gecompliceerde operaties die een specifieke vaardigheden en speciale apparatuur vereisen; met name om redenen van veiligheid moeten deze handelingen altijd worden uitgevoerd door een gespecialiseerd service-centrum. Hetzelfde geldt ook voor de vervanging van het snijblad door een nieuw snijblad.
10. Het snijblad van de grasmaaimachine is scherp en kan snedes in de huid veroorzaken. Het is noodzakelijk voorzorgsmaatregelen te nemen wanneer men dichtbij of op het snijblad werkt.

PRECAUCIONES FUNDAMENTALES DE SEGURIDAD

ADVERTENCIAS

1. Cualquier persona, antes de utilizar el cortacésped, tiene que leer atentamente el presente manual de instrucciones y mantenimiento y familiarizarse bien con los mandos. Sólo así se puede garantizar un empleo correcto del equipo.
2. Está absolutamente prohibido que los niños o cualquier persona que desconozca las presentes instrucciones utilice el cortacésped.
Las normativas específicas de cada país pueden establecer los límites de edad del usuario.
3. No poner en marcha ni utilizar el cortacésped si hay personas, especialmente niños, o animales en los alrededores.
4. Se recuerda que el operador o el usuario es responsable en caso de que se produzcan situaciones de peligro o accidentes de personas o cosas.

PREPARACION

1. Durante el uso del cortacésped hay que llevar siempre zapatos robustos y pantalones largos. No trabajar nunca con los pies descalzos o con sandalias abiertas.
2. Inspeccionar esmeradamente el área en la cual se desea utilizar el cortacésped y quitar todos los objetos que puedan ser tomados y lanzados por la máquina.
3. **ATENCIÓN:** la gasolina es muy inflamable.
- 31 Guardar la gasolina en contenedores especiales para este uso.
- 32 Efectuar el abastecimiento de gasolina sólo al aire libre. No fumar durante esta operación.
- 33 Antes de poner en marcha el motor, controlar el nivel de gasolina y, si es necesario, restablecerlo. No quitar nunca el tapón del depósito ni efectuar el abastecimiento con el motor en marcha o todavía caliente.
- 34 Si se ha derramado gasolina, no hay que intentar poner en marcha el motor sino que se tiene que desplazar la máquina lejos del lugar donde se ha derramado la gasolina. No utilizar nada que pueda provocar chispas o fuego hasta que hayan desaparecido por completo los vapores de la gasolina.
- 35 Cerrar el depósito de gasolina y los contenedores apretando fuertemente los tapones.
4. Cambiar el silenciador si se encuentra defectuoso o se ha dañado.
5. Antes de usar el cortacésped, controlar visualmente que la cuchilla, los tornillos de apriete de la cuchilla y las hojas no se encuentren gastados o dañados. Cambiar las cuchillas dañadas o gastadas junto a los tornillos de apriete para mantener una correcta regulación.
6. No accionar la palanca de avance automático antes o durante el arranque del motor.
7. No intentar regular la altura de las ruedas con el motor en marcha.

FUNCIONAMIENTO

1. No hacer funcionar nunca el motor en lugares cerrados o poco ventilados donde pueda acumularse el monóxido de carbono contenido en los gases de escape ya que es peligroso.
2. Trabajar solamente en terrenos iluminados por la luz del sol o con una adecuada iluminación artificial.
3. Siempre que sea posible, evitar el uso de la máquina sobre césped mojado.
4. En los terrenos con pendientes, apoyar firmemente los pies sobre el suelo.
5. Cuando se utilice el cortacésped no se tiene que correr nunca sino que siempre haya que caminar.
6. En terrenos inclinados, avanzar transversalmente: no avanzar nunca perpendicularmente, es decir, hacia arriba o hacia abajo.
7. En estos casos, hay que tomar las máximas precauciones al cambiar de dirección.
8. Se desaconseja trabajar en terrenos con una pendiente excesiva.
9. Tomar las máximas precauciones al invertir la marcha del cortacésped o al arrastrarlo hacia atrás.
10. Detener el motor (y, por lo tanto, la cuchilla) cuando se tenga que inclinar el cortacésped para su transporte, cuando se atraviese un terreno que no sea un prado de césped o cuando se transporte de o hacia el área de trabajo.
11. No utilizar el cortacésped con las protecciones defectuosas o sin los dispositivos de seguridad montados, como, por ejemplo, el deflector y/o la bolsa de recogida del césped.
12. No modificar las regulaciones del motor ni hacer operaciones indebidas para aumentar las revoluciones del mismo.
13. Desconectar la cuchilla y el embrague de tran-

- emisión (si lo hubiera) antes de poner en marcha el motor.
14. Prestar mucha atención durante la puesta en marcha del motor (tanto en manual como con el interruptor), seguir las instrucciones y mantener los pies alejados de la cuchilla.
 15. No inclinar el cortacésped durante la puesta en marcha (tanto en manual como con el interruptor) a menos que el cortacésped tenga que estar inclinado para ello. En este caso, no inclinarlo más de lo estrictamente necesario y levantar solamente la parte más alejada del operador.
 16. No poner en marcha el motor estando delante de la apertura de descarga del césped.
 17. No poner nunca las manos ni los pies cerca o debajo de la cuchilla. Mantenerse siempre lejos de la abertura de descarga de la hierba.
 18. No levantar ni transportar NUNCA el cortacésped con el motor en marcha.
 19. Detener el motor y desconectar el cable de la bujía:
 - 19.1 Antes de eliminar un bloqueo o de abrir la abertura de descarga del césped.
 - 19.2 Detener el motor y esperar que la cuchilla se pare completamente antes de quitar la bolsa de recogida de la hierba o desatascar la descarga. Antes de efectuar la limpieza, el mantenimiento o la inspección, hay que asegurarse de que la cuchilla y todas las otras piezas en movimiento estén completamente paradas. Después hay que desconectar el cable de la bujía y alejarlo de la misma para evitar que el motor se pueda poner en marcha de manera accidental.
 - 19.3 Cuando se choque contra un objeto extraño, hay que detener inmediatamente el motor, desconectar el cable de la bujía e inspeccionar con esmero el cortacésped para descubrir si se han producido averías. Si así fuera, antes de poner en marcha el motor, hay que reparar todos los daños. Para ello, dirigirse a un centro de asistencia especializado.
 - 19.4 Siempre que la máquina vibre de manera anormal, hay que detener el motor y buscar enseguida las causas de las vibraciones. Normalmente, si el cortacésped vibra, significa que hay una avería.
 20. Detener el motor:
 - 20.1 Cada vez que se deja sin vigilancia el cortacésped
 - 20.2 Antes de poner gasolina.
 - 20.3 Antes de sacar la bolsa con la hierba recogida y antes de regular la altura de corte, esperar hasta que la cuchilla se haya parado.
 21. Poner el acelerador al mínimo cuando se detiene el motor y cerrar la llave de paso de la gasolina (si se ha previsto) después de haber apagado el motor.
 22. Cuando el motor está en marcha, respetar la distancia de seguridad determinada por la empuñadura.
 23. El tirador de la cuerda de puesta en marcha debe introducirse en el anillo especialmente puesto en el manillar. No poner en marcha el motor desde una posición cercana al casco. Durante la puesta en marcha, mantener la distancia de seguridad que ofrece el manubrio.

MANTENIMIENTO Y APARCAMIENTO

1. Mantener bien apretadas todas las tuercas y tornillos de manera que la máquina trabaje en buenas condiciones.
2. No guardar nunca el cortacésped en un lugar cerrado dejando gasolina en el depósito ya que los vapores de la gasolina pueden alcanzar una llama libre o una fuente de chispas.
3. Esperar que el motor se haya enfriado antes de guardar la máquina en un lugar cerrado.
4. Para reducir el peligro de incendios, mantener el motor y el silenciador (sede batería) perfectamente limpios, sin césped, hojas o exceso de grasa.
5. Controlar con frecuencia que la bolsa de recogida del césped no esté desgastada o dañada.
6. Cambiar, por razones de seguridad, las piezas desgastadas o dañadas.

Usar solamente piezas de recambio originales. Piezas de recambio de otros fabricantes podrían adaptarse mal y provocar daños o situaciones de peligro.
7. Si es necesario vaciar el depósito, hacerlo al aire libre.
8. Controlar, o hacer controlar por un centro de asistencia, el apriete de la hoja y de los pernos de soporte del motor.
9. El realfilado y el balanceo de la cuchilla, incluidos el desmontaje y el montaje correspondientes, son operaciones complicadas que requieren una competencia específica y, además, equipos especiales; sobre todo por razones de seguridad, estas operaciones deben ser realizadas por un centro de asistencia técnica especializado. Lo mismo vale para el reemplazo de la cuchilla por una nueva.
10. La cuchilla del cortacésped es muy afilada y, por lo tanto, puede provocar, fácilmente, cortes a la piel. Cuando se trabaje cerca de la cuchilla o en ella, hay que adoptar las debidas precauciones.

PRECAUÇÕES FUNDAMENTAIS DE SEGURANÇA

ADESTRAMENTO

1. Qualquer pessoa que utilizar o cortador de grama, deve primeiramente, ler com atenção o manual de instruções e manutenção e familiarizar completamente com os comandos para um correto uso do cortador de grama.
2. Não permitir o uso do cortador de grama às crianças ou às pessoas que não tenham total conhecimento destas instruções.
Específicas normas nacionais poderiam limitar a idade do utilizador.
3. Não colocar em movimento e nem utilizar o cortador de grama em proximidade de pessoas, especialmente crianças ou animais.
4. Lembrar-se de que o operador ou utilizador é responsável em caso de acidentes ou perigos acontecidos à outras pessoas ou às coisas delas.

PREPARAÇÃO

1. Durante a utilização do cortador de grama usar sempre sapatos robustos e calças compridas. Não trabalhar com os pés descalços ou usando sandálias abertas.
2. Inspeccionar cuidadosamente a área na qual se deseja usar o cortador de grama e remover qualquer objeto que poderia ser lançado pela máquina.
3. **ATENÇÃO** - A gasolina é altamente inflamável.
- 3.1 Conservar a gasolina em recipientes especificamente previstos para esta finalidade.
- 3.2 Efetuar o abastecimento de gasolina só em lugar ao aberto. Não fumar durante o abastecimento..
- 3.3 Efetuar o abastecimento de gasolina antes de colocar o motor em funcionamento. Não retirar nunca a tampa do tanque e nem efetuar o abastecimento de gasolina enquanto o motor estiver em funcionamento ou ainda com o motor quente.
- 3.4 No caso de vazão da gasolina não tente colocar em funcionamento o motor mas sim, deslocar a máquina para longe do lugar onde a gasolina derramou: evitar qualquer causa de faísca ou fogo, até que não desapareça completamente os vapores da gasolina.
- 3.5 Fechar os tanques de gasolina e os recipientes, apertando com energia as tampas dos mesmos.

4. Substituir o silenciador se for defeituoso ou estiver danificado.
5. Antes do uso, controlar sempre visivamente que a lâmina, os parafusos de aperto da lâmina e as lâminas não estejam desgastadas ou danificadas. Substituir as lâminas danificadas ou desgastadas junto com os parafusos de aperto para manter o balanceamento.
6. Não acionar a avançada de avançamento automático antes ou durante a ligação do motor.
7. Não tentar nunca de efetuar a regulação da altura das rodas quando o motor estiver ligado.

FUNCIONAMENTO

1. Não por o motor a funcionar em lugar fechado ou limitado, onde possa acumular-se o perigoso gás monóxido de carbono contido nos gases de escapamento.
2. Trabalhar só em terrenos iluminados pela luz diurna ou por uma adequada iluminação artificial.
3. Evitar por quanto for possível a utilização do cortador de grama sobre grama molhada.
4. Em terrenos em pendência, apoiar os pés com segurança sobre o terreno.
5. Caminhar, não correr nunca....
6. Sobre terrenos em pendência avançar transversalmente, sem nunca proceder para o lado de cima ou para baixo.
7. Exercitar a máxima precaução no momento de trocar a direção quando estiver cortando sobre terrenos em pendência.
8. Evitar de trabalhar sobre terrenos com uma pendência excessiva.
9. Usar extrema precaução quando tiver que inverter a marcha e ao puxar o cortador de grama para trás.
10. Parar o motor (e a lâmina também) quando o cortador de grama deve estar inclinado para a transferência, quando se atravessa um terreno diferente de um prato gramado e quando o cortador de grama for transportado para e desde a área de trabalho.
11. Não utilizar o cortador de grama com proteções defeituosas ou sem dispositivos de segurança montados, como por exemplo o defletor e/ou o saco recolhedor de grama.
12. Não modificar as regulações do motor e tampouco efetuar alterações no motor para

aumentar as rotações.

13. Desconectar a lâmina e a embreagem de transmissão (se na máquina for prevista) antes de colocar o motor em funcionamento.
14. Na colocação em funcionamento do motor (seja manual que com o interruptor) prestar atenção e seguir as instruções, mantendo os pés bem longe da lâmina.
15. Não inclinar o cortador de grama durante a colocação em funcionamento (seja manual que com o interruptor), a não ser que o cortador de grama tenha que ficar inclinado para o arranque. Neste caso não inclinar mais de quanto seja absolutamente necessário e levantar só a parte distante do operador.
16. Não colocar o motor em funcionamento estando de frente à abertura de descarregamento da grama.
17. Não colocar as mãos ou os pés nas proximidades ou debaixo das partes rotatórias. Manter-se sempre distante da abertura de descarregamento da grama.
18. Não levantar e nem transportar NUNCA o cortador de grama enquanto o motor estiver em funcionamento.
19. Parar o motor e desconectar o cabo da vela.
- 19.1 Antes de eliminar um bloqueio ou de livrar a abertura de descarregamento da grama.
- 19.2 Parar o motor e esperar que a lâmina pare completamente antes de retirar o saco recolhedor de grama ou de desentupir a descarga.
Antes de efetuar a limpeza, a manutenção ou a inspeção, certificar-se de que a lâmina e todas as outras partes em movimento estejam completamente paradas. Desligar o cabo da vela e afastá-lo da mesma vela, em modo de evitar uma ligação accidental.
- 19.3 Quando bater num objeto estranho, parar o motor, desligar o cabo da vela, inspecionar cuidadosamente o cortador de grama à procura de eventuais danos. Fazer consertar os danos encontrados antes de colocar o motor em funcionamento; contactar um centro de assistência especializado.
- 19.4 Sempre que a máquina apresentasse vibrações anormais, parar o motor e procurar imediatamente a causa das vibrações. De norma, as vibrações indicam a presença de um problema.
20. Parar o motor:
 - 20.1 Toda vez que se abandona o cortador de grama.
 - 20.2 Antes de cada abastecimento de gasolina.
 - 20.3 Antes da remoção do saco recolhedor de ervas e antes de regular a altura de corte. É

necessário esperar que a lâmina pare.

21. Lem o acelerador ao mínimo durante a desligação do motor e fechar a torneira da gasolina (se for previsto) depois da parada do motor.
22. Quando o motor estiver ligado, respeitar a distância de segurança dada pelo guiador.
23. A manivela da corda de arranque deve ser inserida no anel apropriado situado non guiador.
Afastar-se da carcaça do motor ao momento do arranque.
Durante o accionamento é necessário manter sempre a distância de segurança determinada pelo guiador.

MANUTENÇÃO E DEPOSITO

1. Manter bem apertadas todas as porcas e parafusos, de modo que a máquina fique em boas condições de funcionamento.
2. Não colocar nunca o cortador de grama em lugar fechado deixando gasolina no tanque, dado que os vapores de gasolina podem alcançar uma chama livre ou uma fonte de faíscas.
3. Esperar que o motor se arrefeça antes de colocar a máquina num lugar fechado.
4. Para reduzir o perigo de incêndio, manter o motor, o silenciador (o alojamento da bateria), livre e limpo de grama, folhas ou excesso de lubrificante.
5. Verificar frequentemente que o saco recolhedor de grama não apresente sinais de deterioração ou desgastes.
6. Por razões de segurança substituir as partes desgastadas ou danificadas.
Usar só peças de substituição originais. Peças de substituição fabricadas por outros fabricantes poderiam adaptar-se inadequadamente e causar danos e perigos.
7. Caso seja necessário esvaziar o tanque, efetuar a operação em lugar aberto.
8. Verificar ou fazer verificar por um centro de assistência com intervalos regulares o aperto da lâmina e dos parafusos de suporte do motor.
9. Tornar a afiar a lâmina e o balanceamento da mesma, incluído as relativas desmontagens e montagens, são operações complexas que pedem uma competência específica além de equipamentos especiais; sobretudo por razões de segurança, estas operações devem ser efectuadas por um Centro de assistência especializado. O mesmo vale também para a substituição da lâmina com uma nova.
10. A lâmina do cortador de grama é aliada e pode provocar cortes na pele. É necessário adotar as precauções adequadas quando se trabalha em proximidade ou na lâmina.

ΒΑΣΙΚΑ ΠΡΟΦΥΛΑΚΤΙΚΑ ΜΕΤΡΑ ΑΣΦΑΛΕΙΑΣ

ΕΚΠΑΙΔΕΥΣΗ

1. Οποιοσδήποτε χρησιμοποιεί το χορτοκοπτικό πρέπει πρώτα να διαβάσει με προσοχή τις οδηγίες χρήσης και συντήρησης και να εξοικειωθεί πλήρως με τα χειριστήρια για τη σωστή χρήση του χορτοκοπτικού.
2. Μην επιτρέψετε τη χρήση του χορτοκοπτικού σε παιδιά ή σε άτομα που δεν γνωρίζουν πλήρως τις λειτουργίες οδηγίες.
Ειδικό τοπικό κανονισμός μπορεί να περιορίζουν την ηλικία του χρήστη.
3. Μην βάζετε σε λειτουργία και μην χρησιμοποιείτε το χορτοκοπτικό κοντά σε άτομα, ειδικά παιδιά ή ζώα.
4. Να έχετε υπήψη σας ότι ο χειριστής ή ο χρήστης είναι υπεύθυνος σε περίπτωση ατυχημάτων ή κινδύνων προς άλλα άτομα ή αντικείμενα.

ΠΡΟΕΤΟΙΜΑΣΙΑ

1. Κατά τη χρήση του χορτοκοπτικού να φοράτε πάντα γαλάζια υποδήματα και μακριά παντελόνια. Μην εργάζεστε ξυπόλητοι ή φορώντας πέδιλα.
2. Να ελέγχετε προσεκτικά την περιοχή στην οποία έχετε σκοπό να χρησιμοποιήσετε το χορτοκοπτικό και να αφαιρέσετε οποιοδήποτε αντικείμενο που θα μπορούσε και εκτοξευτεί από το μηχάνημα.
- 3 **ΠΡΟΣΟΧΗ** – Η βενζίνη είναι λίαν εύφλεκτη.
 - 3.1 Να φυλάσσετε τη βενζίνη σε δοχεία ειδικά για αυτό το σκοπό.
 - 3.2 Να γεμίζετε το ρεζερβουάρ βενζίνης μόνο σε ανοικτούς χώρους και να μην κινδυνεύετε.
 - 3.3 Να γεμίζετε το ρεζερβουάρ βενζίνης πριν ανάψετε τον κινητήρα. Ποτέ μην αφαιρείτε την τάπα του ρεζερβουάρ και να μην γεμίζετε το ρεζερβουάρ βενζίνης με τον κινητήρα αναμμένο ή ακκίμα ζεστό.
 - 3.4 Σε περίπτωση που η βενζίνη ξεχειλίσει, μην προσπαθήσετε να ανώσετε τον κινητήρα αλλά να μετατοπίσετε το μηχάνημα μακριά από τη χημική όπου έχει χυθεί η βενζίνη. Αφυύγεται να προκαλέσετε σπινθήρες ή φλόγες έξω από την πλήρη εξάτμιση των ατμών βενζίνης.
 - 3.5 Να κλείνετε καλά το ρεζερβουάρ βενζίνης και τα δοχεία.
4. Να αντικαταστήσετε το σιγαπήριμα σε περίπτωση που είναι ελαττωματικός ή έχει υακστεί ζημιά.
5. Πριν από τη χρήση να ελέγχετε πάντα την η

λεπίδα, οι βίδες που την στηρίζουν και οι κωνίτες είναι σφραγισμένοι ή έχουν υλοστεί ζημιά. Να αντικαταστήσετε τις λεπίδες που έχουν σφραγί ή υλοστεί ζημιά μαζί με τις βίδες στηρίξης ώστε να διατηρηθεί η ισορροπία.

6. Μην τραβάτε το μοχλό αυτοματίας μετατόπισης πριν ή κατά την εκκίνηση του κινητήρα.
7. Ποτέ μην προσπαθήσετε να ρυθμίσετε το ύψος των τροχών με τον κινητήρα αναμμένο.

ΛΕΙΤΟΥΡΓΙΑ

1. Μην ανύψετε τον κινητήρα σε κλειστούς ή περιορισμένους χώρους γιατί το μονοξείδιο του άνθρακα που περιέχουν τα καύσιμα είναι επικίνδυνο.
2. Να εργάζεστε μόνο με το σως της ημέρας ή με νυχτιάλλο τεχνητό φωτισμό.
3. Αποσιγήστε τη χρήση του χορτοκοπτικού πάνω σε βρεγμένο χορτάρι.
4. Σε κεκλιμένες επιφάνειες να ακουμπάτε τα πόδια με ασφαλές τρόπο πάνω στο έδαφος.
5. Να περπατάτε ποτέ να μην τρέχετε.
6. Σε επικλινές έδαφος να προχωράτε διαγώνια, χωρίς ποτέ να πληθαίνετε προς τα πάνω ή προς τα κάτω.
7. Να είστε προσεκτικοί τη στιγμή που αλλάζετε κατεύθυνση ενώ κύβετε το γρασιδί σε επικλινές έδαφος.
8. Να αποφεύγετε το κύψιμο σε έδαφος με πολύ μεγάλη κλίση.
9. Να προσέχετε παρα πολύ όταν αντιστρέψετε την κατεύθυνση κομίσματος και όταν τρεβάτε το χορτοκοπτικό προς το πίσω.
10. Να σβήνετε τον κινητήρα (η λεπίδα θα σπινθηρίσει) όταν πρέπει να πλαγιώσετε το χορτοκοπτικό για να το μεταφέρετε, όταν διασχίζετε ένα έδαφος διαφορετικό από τον χορτάρι και όταν μεταφέρετε το χορτοκοπτικό προς την περιοχή εργασίας.
11. Μην χρησιμοποιείτε το χορτοκοπτικό με ελαττώματα ως προστασίας ή όταν οι διατάξεις ασφαλείας δεν είναι τοποθετημένες, όπως π.χ. το καπάκι ή και ο σάκος περισυλλογής χορτού.
12. Μην αλλάζετε τις ρυθμίσεις του κινητήρα, μήτε να τον πειράξετε για να κοσμηθούν οι στροφές του.
13. Αποσυνδέστε τη λεπίδα και το συμπλέκτη μετάδοσης κίνησης (αν το μηχάνημα είναι εφοδιασμένο με αυτά) πριν ανάψετε τον

κινητήρα.

14. Κατά το άναμμα του κινητήρα (χειροκίνητο ή με διακόπτη) να είστε προσεκτικοί ακολουθώντας τις οδηγίες και κρατώντας τα πόδια μακριά από τη λεπίδα.
15. Μην πλάγιαζετε το χορτοκοπτικό κινητό άνιωμα (χειροκίνητο ή με διακόπτη), εκτός αν πρέπει να πλάγιασετε το χορτοκοπτικό για να το ανάψετε. Σε αυτήν την περίπτωση μην το πλικάζετε περισσότερο από το ιαλυτόως απαισίτητο και να σηκώετε μόνο την πλευρά που είναι μακριά από το χειριστή.
16. Μην ανάβετε τον κινητήρα ενώ βρίσκεστε μπροστά από το άνοιγμα εξόδου του χόρτου.
17. Μην βάζετε τα χέρια ή τα πόδια κοντά ή κάτω από τα περιστρεσόμενα τμήματα. Να κρατάτε πάντα κόπια υψώση από το στόμιο από όπου βγαίνει το γρασιδί.
18. ΠΟΤΕ μην σηκώνετε ή μεταφέρετε το χορτοκοπτικό με τον κινητήρα άνημμενο.
19. Σβήστε τον κινητήρα και αποσυνδέστε το καλώδιο του μπουζί.
- 19.1 Πριν το ξεμπελοκαρσίμα ή για να ασφαλευθερώσετε το άνοιγμα εξόδου του χόρτου.
- 19.2 Να σβήσετε τον κινητήρα και να περιμένετε να σταματήσει τελείως πριν βγάλετε το σάκο περισυλλογής γρασιδιού ή πριν ασφαλευθερώσετε το στόμιο.
Πριν αρχίσετε τον καθαρισμό, τη συντήρηση ή τον έλεγχο, βεβαιωθείτε ότι η λεπίδα και όλα τα άλλα περιστρεφόμενα τμήματα έχουν τελείως σταματήσει.
Να αποσυνδέσετε το καλώδιο του μπουζί και να το απομακρύνετε από αυτό, ώστε ο κινητήρας να μην αρχίσει να λειτουργεί κατά λάθος.
- 19.3 Όταν χειρλήσετε ένα ξένο σώμα, να σβήσετε τον κινητήρα, να αποσυνδέσετε το καλώδιο από το μπουζί και να ελέγξετε προσεκτικά το χορτοκοπτικό για να δείτε αν τυχόν έχει υποστεί ζημιά.
Να επιδιορθώσετε τις ζημιές πριν ξαναβάλετε σε λειτουργία τον κινητήρα, αποθινομένοι σε ένα εξουσιοδοτημένο συνεργείο.
- 19.4 Σε περίπτωση που το μηχανήμα δονείται ανόμαλα, να στήσετε τον κινητήρα και να ψήξετε αμέσως για την αιτία των δονήσεων. Συνήθως οι δονήσεις δηλώνουν ότι υπάρχει κάποιο πρόβλημα.
20. Σβήστε τον κινητήρα
 - 20.1 Κάθε φορά που εγκαταλείπετε το χορτοκοπτικό
 - 20.2 Πριν γεμίσετε το ρεζερβουάρ βενζίνης.
 - 20.3 Πριν αφαιρέσετε το συλλεκτικό πάκο χόρτου και πριν ρυθμίσετε το ύψος κοπής περιμένετε μέχρι υτιμισήσει η λαμα.
21. Κατά το σβήσιμο του κινητήρα βάλτε το γκάξι στο ελάχιστο και μετα κλείστε τη ρεζέρβα της

βενζίνης (αν υπάρχει).

22. Όταν ο κινητήρας είναι άνημμενος να τηρείται την ιαόσταση ασφαλείας που σας παρέχει το πιόνι.
23. Το χειρούλι του σχαινίου εκκίνησης πρέπει να τοποθετείται μέσα στον ειδικό δακτύλιο τοποθετημένο πάνω στη χειρολαβή.
Μη θέτετε σε κίνηση τον κινητήρα από μια θέση κοντά στα σόσι.
Κατά την εκκίνηση διατηρείτε την απόσταση ασφαλείας που ένεται από τη χειρολαβή.

ΣΥΝΤΗΡΗΣΗ ΚΑΙ ΑΠΟΘΗΚΕΥΣΗ

1. Τα πιεζιμάδια και οι βίδες πρέπει να είναι καλά σιγμένες, ώστε το μηχανήμα να λειτουργεί σωστά.
2. Μην σιλόσσετε το χορτοκοπτικό σε κλειστους χώρους αφήνοντας βενζίνη στο ρεζερβουάρ, επειδή οι ατμοί της βενζίνης είναι εύλεκτοι.
3. Πριν φυλάξετε το μηχανήμα σε κλειστό χώρο να περιμένετε μέχρι να κρυώσει ο κινητήρας.
4. Για να μειώσετε στο ελάχιστο τον κίνδυνο πυρκαγιάς, ο κινητήρας και ο σιγαστήρας πρέπει να είναι καθαροί από χορτάρι, σίλλα ή υπερβολικό γρασί.
5. Να ελέγχετε τακτικά το σάκο περισυλλογής χόρτου που δεν πρέπει να πικνωσάζει οθους ή σχισίματα.
6. Για λόγους ασφαλείας να αντικαταστήσετε τα φθαρμένα εξαρτήματα ή εκείνα που έχουν υαίσει ζημιά.
Να χρησιμοποιείτε μόνο γνήσια ανταλλακτικά. Ανταλλακτικά που κατασκευάζονται από άλλους οίκους προσαρμάζονται άσχημα και μπορεί να προξενήσουν ζημιές και να γίνουν επικίνδυνα.
7. Σε περίπτωση που πρέπει να αδειάζετε το ρεζερβουάρ βενζίνης, να το κάνετε σε ανοικτό χώρο.
8. Να ελέγχετε τακτικά αν λεπίδα και τα μπουλιά να που στηρίζουν τον κινητήρα είναι καλά σφιγμένα.
9. Το ακόνισμα και η ισορρόπηση της λεπίδας, μαζί με την ιαυ συναρμολόγηση και συναρμολόγηση της, είναι δυσκολες διαδικασίες που απαιτούν εξειδίκευση και ειδικά εργαλεία. Κυρίως για λόγους ασφαλείας αυτές οι ενέργειες πρέπει να εκτελούνται από ένα εξειδηκευμένο Κέντρο Σέρβις. Το ίδιο ισχύει και για την αντικατάσταση της λεπίδας με μια κανούργια.
10. Η λεπίδα του χορτοκοπτικού είναι κοφτερή και μπορεί να κόψει την επιδερμίδα.
Είναι απαραίτητο να λάβετε τα κατάλληλα προστατευτικά μέτρα όταν εργάζεστε κοντά ή πάνω στο δίσκο.

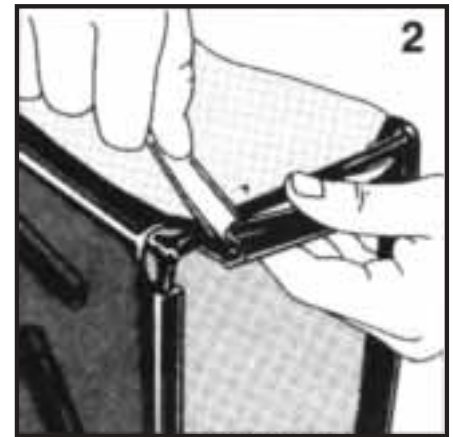
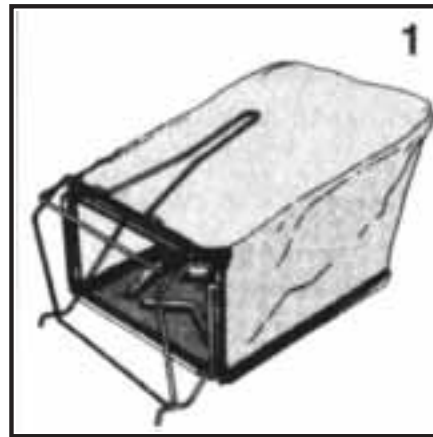
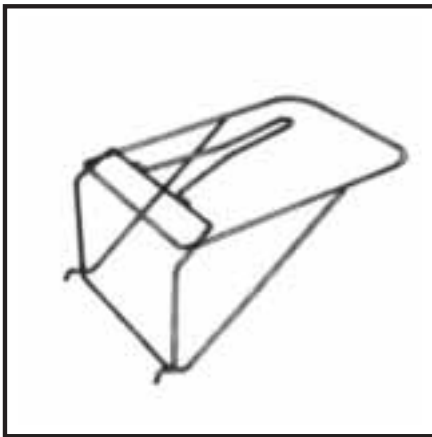

I MONTAGGIO SACCO RACCOGLIERBA

- Inserire la struttura metallica all'interno del tessuto - disegno 1.
- Con l'aiuto del manico arrotondato di un comune cucchiaio inserire la struttura all'interno dei bordi di aggancio disegni 2-3-4.
- Nell'eseguire questo accoppiamento è consigliabile agganciare prima i lati lunghi A e B e quindi i lati corti C e D - disegno 5.

F MONTAGE DU SAC-HERBE

- Insérez la structure métallique dans le sac en tissu - dessin 1.
- A l'aide du manche arrondi d'une simple cuiller, insérez la structure métallique à l'intérieur des bords de fixation - dessins 2, 3 et 4.
- Lorsque vous effectuez cette manoeuvre, il est conseillé de fixer d'abord les long côtes A et B et ensuite les côtes courts C et D - dessin 5.

ENG INSTRUCTIONS FOR THE ASSEMBLY OF GRASSCATCHERS

- Insert metal frame into cloth-bag (drawing 1).
- Fix it inside clamping rims of cloth-bag by means of a simple rounded-off tool - a spoon handle, for instance (drawings 2 - 3 - 4).
- We suggest to clamp long sides A and B first and short sides C and D after (drawing 5).

D MONTAGE RASENMAEHER GRASSFANGSACK

- Stecken Sie den Metallrahmen in den Grassfangsack (Zeichnung 1).
- Mit Hilfe einer abgerundeten Montagehilfe (z. B. Löffelstiel, Schraubendreher), drücken Sie den Metallrahmen in die Gummilaschen (Zeichnungen 2.3.4).
- Beginnen Sie mit dem langen Seiten (A+B).
- Danach drücken Sie die Seite (C+D) in die Gummilaschen (Zeichnung 5).

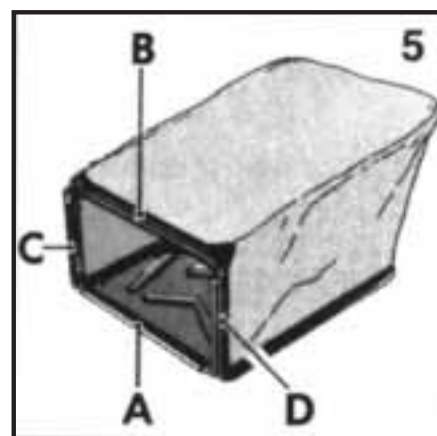
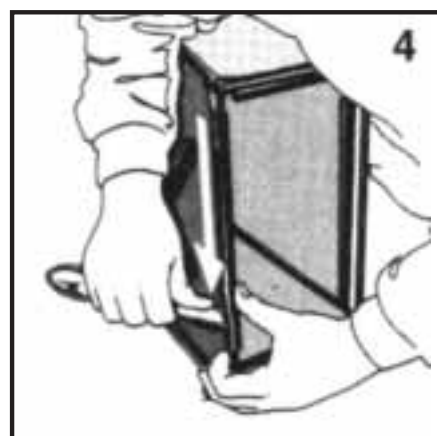

(NL) ASSEMBLAGE VAN DE GRASZAK

- Het metalen frame in de zak steken. Tekening 1
- Met behulp van een plat en rond hulpsruk, zoals een lepel, de randen van de zak over het frame lichten. Tekeningen 2, 3 en 4.
- Het is aan te raden om met de lange randen A en B te beginnen en pas daarna de korte randen C en D te monteren. Tekening 5.

(P) MONTAGEM DO SACO RECOLHEDOR DE GRAMA

- Introduzir a estrutura metálica no interior do tecido - desenho 1.
- Com a ajuda do cabo arredondado de uma comum colher, introduzir a estrutura no interior das bordas de enganche desenhos 2-3-4.
- Ao efetuar este emparelhamento é aconselhável enganchar antes os lados A e B e então os lados C e D - desenho 5.

(E) MONTAJE DE LA BOLSA PARA RECOGER LA HIERBA

- Poner la estructura metálica en el interior del tejido - dibujo 1.
- Con ayuda del mango redondeado de una simple cuchara, introducir la estructura en el interior de los bordes de fijación - dibujos 2-3-4.
- Al efectuar esta operación, se aconseja fijar primero los lados largos A y B y luego, los cortos C y D - dibujo 5.

(GR) ΤΟΠΟΘΕΤΗΣΗ ΤΟΥ ΣΑΚΟΥ ΠΕΡΙΣΥΛΛΟΓΗΣ ΤΡΑΣΙΑΙΟΥ

- Περνάτε το μεταλλικό σκελετό μέσα στο ύφασμα (σχήματα 1).
- Με τη βοήθεια της στρογγυλεμένης πλευράς ενός κοινού κουταλιού περνάτε το σκελετό μέσα στις άκρες για το γαντζώμα (σχήματα 2-3-4).
- Για να κάνετε αυτή τη σύνδεση συνιστάται να γαντζώσετε πρώτα τις μεγαλύτερες πλευρές Α και Β και ύστερα τις μικρότερες C και D (σχήμα 5).

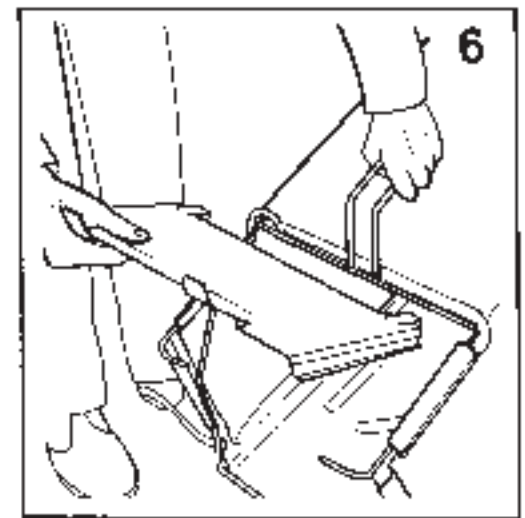
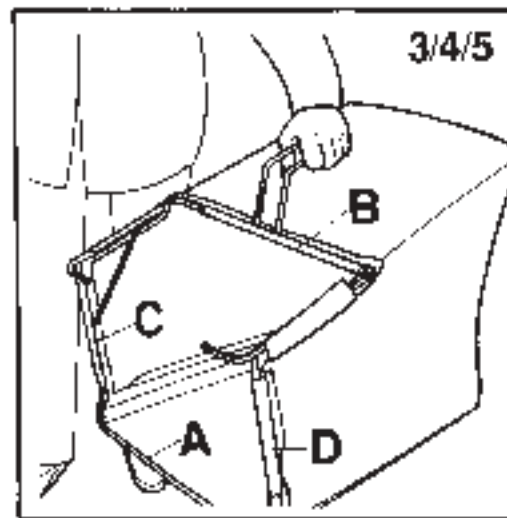
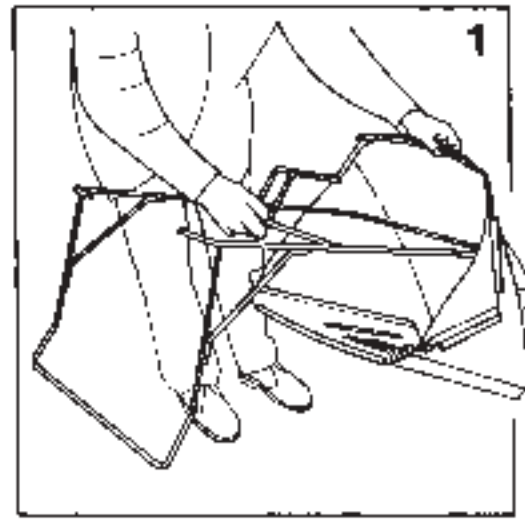
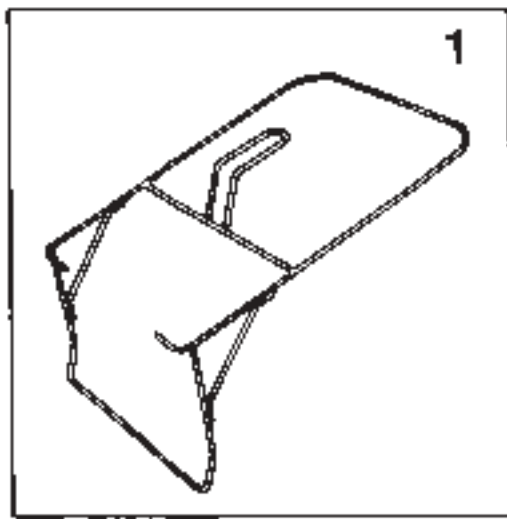

(I) MONTAGGIO SACCO RACCOGLIERBA

- Inserire la struttura metallica all'interno del tessuto - disegno 1.
- Con l'aiuto del manico arrotondato di un comune cucchiaio inserire la struttura all'interno dei bordi di aggancio disegni 2-3-4.
- Nell'eseguire questo accoppiamento è consigliabile agganciare prima i lati lunghi A e B e quindi i lati corti C e D - disegno 5.

(F) MONTAGE DU SAC-HERBE

- Insérez la structure métallique dans le sac en tissu - dessin 1.
- A l'aide du manche arrondi d'une simple cuiller, insérez la structure métallique à l'intérieur des bords de fixation - dessins 2, 3 et 4.
- Lorsque vous effectuez cette manœuvre, il est conseillé de fixer d'abord les long côtés A et B et ensuite les côtés courts C et D - dessin 5.

(ENG) INSTRUCTIONS FOR THE ASSEMBLY OF GRASSCATCHERS

- Insert metal frame into cloth-bag (drawing 1).
- Fix it inside clamping rims of cloth-bag by means of a simple rounded-off tool - a spoon handle, for instance (drawings 2 - 3 - 4).
- We suggest to clamp long sides A and B first and short sides C and D after (drawing 5).

(D) MONTAGE RASENMÄHER GRASFANGSACK

- Stecken Sie den Metallrahmen in Stoff-sack (Bild 1).
- Klemmleisten, z.B. mit Hilfe eines Löffel-stieles, über die Rundstäbe schieben (Bild 2-3-4).
- Wir empfehlen zunächst die langen Seiten A und B und danach die kurzen Seiten C und D auszuschieben (Bild 5)

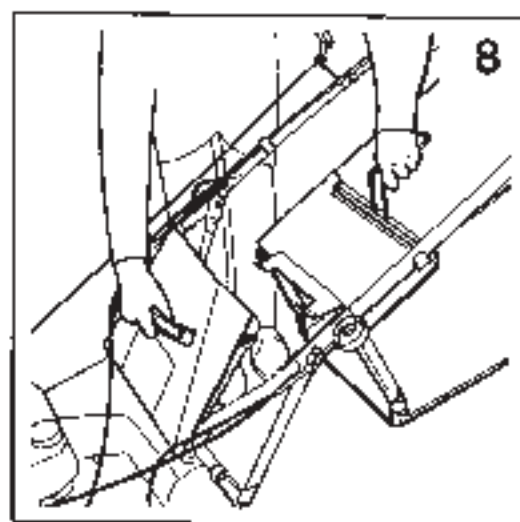
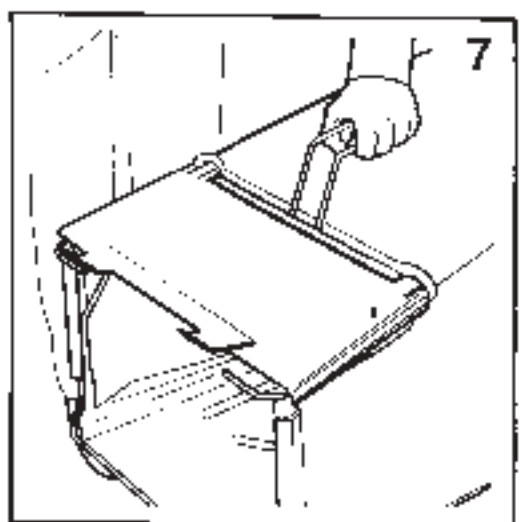
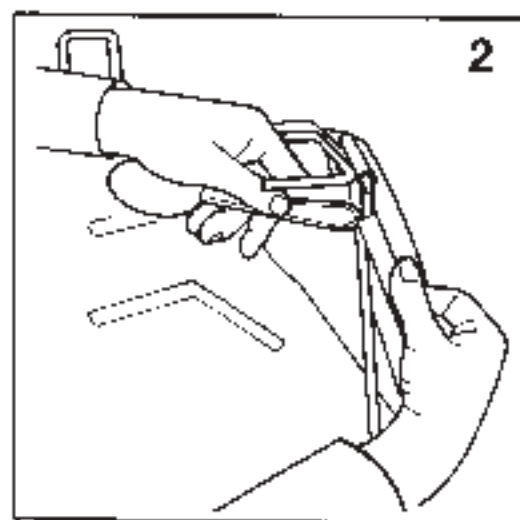
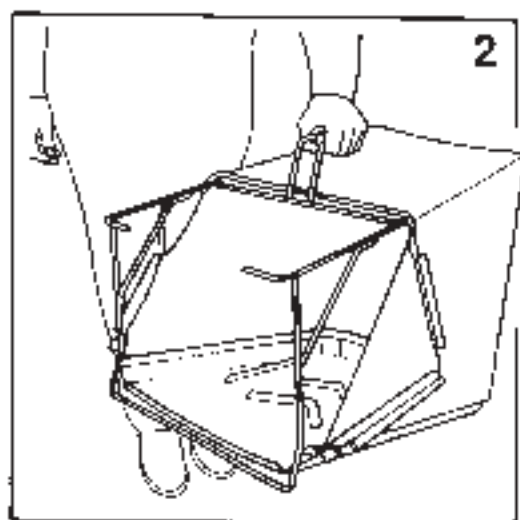

NL ASSEMBLAGE VAN DE GRASZAK

- Het metalen frame in de zak steken. Zie figuur 1.
- Met behulp van een plat en rond hulpmiddel, zoals een lepel, de randen van de zak over het frame lichten. Tekeningen 2, 3 en 4.
- Het is aan te raden om met de lange randen A en B te beginnen en pas daarna de korte randen C en D te monteren. Tekening 5.

P MONTAGEM DO SACO RECOLHEDOR DE GRAMA

- Introduzir a estrutura metálica no interior do tecido - desenho 1.
- Com a ajuda do cabo arredondado de uma comum colher, introduzir a estrutura no interior das bordas de enganche desenhos 2-3-4.
- Ao efetuar este emparelhamento é aconselhável enganchar antes os lados A e B e então os lados C e D - desenho 5.

E MONTAJE DE LA BOLSA PARA RECOGER LA HIERBA

- Poner la estructura metálica en el interior del tejido - dibujo 1.
- Con ayuda del mango redondeado de una simple cuchara, introducir a estructura en el interior de los bordes de fijación - dibujos 2-3-4.
- Al efectuar esta operación, se aconseja fijar primero los lados largos A y B y luego, los cortos C y D - dibujo 5.

GR ΤΟΠΟΘΕΤΗΣΗ ΤΟΥ ΣΑΚΟΥ ΠΕΡΙΣΥΛΛΟΓΗΣ ΓΡΑΣΙΑΙΟΥ

- Περνάτε το μεταλλικό σκελετό μέσα στο υφασμα (σχήματα 1).
- Με τη βιήθεια της στρογγυλεμένης πλευρικής ενός κιννού κουταλιού περνάτε το σκελετό μέσα στις άκρες για το γάντζωμα (σχήματα 2-3-4).
- Για να κινείτε κατ'ή τη σύνδεση συνιστάται να γαντζώσετε πρώτα τις μεγάλες πλευρές Α και Β και ύστερα τις μικρές C και D (σχήμα 5).

I **MESSA IN MOTO**

ENG **STARTING**

F **MISE EN MARCHÉ**

D **ANLASSEN**

NL **STARTEN**

E **PUESTA EN MARCHA**

P **COLOCAÇÃO EM MOVIMENTO**

GR **ΛΕΙΤΟΥΡΓΙΑ**



I **IMPORTANTE, ATTENZIONE**

Questo motore viene spedito privo di olio. **NON METTERE IN MOTO** prima di aver riempito il serbatoio dell'olio.

⚠ **NON SUPERARE IL LIVELLO MASSIMO**

Prima di mettere in moto consultare l'allegato manuale del produttore del motore.

ENG **IMPORTANT, ATTENTION**

This engine is shipped without oil. See operating instructions for correct oil fill capacity.

⚠ **DO NOT OVERFILL**

See engine manual for more detail.

F **IMPORTANT, ATTENTION**

Ce moteur est expédié sans l'huile. **NE PAS METTRE EN MARCHÉ** avant d'avoir rempli le carter moteur d'huile.

⚠ **NE PAS DEPASSER LE NIVEAU MAXIMUM**

Avant de passer à l'utilisation, consulter le manuel du moteur ci-joint.

D WICHTIG, ACHTUNG

Der Motor wird ohne Öl geliefert. VOR DER INBETRIEBNAHME den Ölbehälter füllen.



ÜBERSCHREITEN SIE NICHT DIE HÖCHSTSTAND-MARKIERUNG

Vor dem Gebrauch die beiliegenden Anweisungen des Motoren-Herstellers beachten.

NL BELANGRIJK, OPGELET

Deze motor wordt verstuurd zonder olie. NIET OPSTARTEN alvorens de olietank te hebben gevuld.



HET MAXIMUM-NIVEAU NIET OVERSCHRIJDEN

Alvorens de motor op te starten de bijgevoegde handleiding van de producent van de motor doorlezen.

E IMPORTANTE, ATENCION

Este motor se entrega sin aceite. ANTES DE PONERLO EN MARCHA hay que llenar el depósito del aceite.



NO SUPERAR EL NIVEL MAXIMO

Antes de poner en marcha el motor, leer el manual del fabricante.

P IMPORTANTE, ATENÇÃO

Este motor é entregue sem óleo. NAO COLOCAR EM MOVIMENTO antes de ter enchido o tanque de óleo.



NAO SUPERAR O NIVEL MAXIMO

Antes de colocar em movimento consultar o manual anexo do produtor do motor.

GR ΣΗΜΑΝΤΙΚΟ, ΠΡΟΣΟΧΗ

Αυτός ο κινητήρας κατά την παράδοση δεν περιέχει λάδι. ΜΗΝ ΤΟΝ ΒΑΛΕΤΕ ΣΕ ΛΕΙΤΟΥΡΓΙΑ πριν γεμίσετε το δοχείο λαδιού.



ΜΗΝ ΞΕΠΕΡΑΣΕΤΕ ΤΗ ΜΕΓΙΣΤΗ ΣΤΑΘΜΗ

Πριν τον βάλετε σε λειτουργία, να διαβάσετε τις οδηγίες του κατασκευαστή του κινητήρα που επισυνάπτονται.

- I** **MESSA IN MOTO E ARRESTO**
- ENG** **STARTING AND STOPPING**
- F** **MISE EN MARCHÉ ET ARRET**
- D** **ANLASSEN UND ANHALTEN**
- NL** **STARTEN EN STOPPEN**
- E** **PUESTA EN MARCHA Y DETENCION**
- P** **COLOCAÇÃO EM MOVIMENTO E PARADA**
- GR** **ΑΕΙΤΟΥΡΙΑ ΚΑΙ ΣΤΑΜΑΤΗΜΑ**

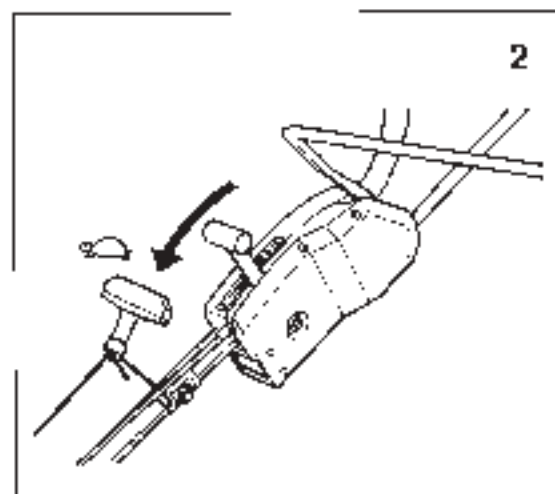
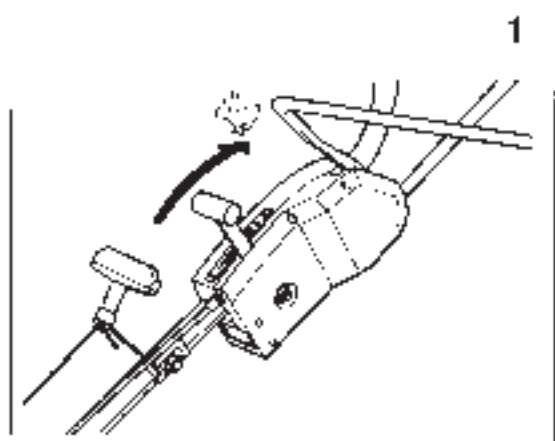

I **LEVA ACCELERATORE - ISTRUZIONI PER MOTORI CON POMPETTA (BULBO) CARBURANTE**

La leva controlla la velocità del motore. Per l'avviamento a freddo portare la leva sulla posizione massima (1). Quindi premere energicamente 3 volte il bulbo della pompetta (primer) prima di avviare il motore. (Inoltre, se il motore si arresta per mancanza di carburante, rabboccare il serbatoio di carburante e premere la pompetta di alimentazione 3 volte).

- **NOTA:** In genere, non è necessario azionare la pompetta quando si avvia un motore già caldo. Tuttavia in condizioni climatiche fredde, è possibile che si debba ripetere l'operazione iniziale.
- **NOTA:** Le migliori prestazioni del rasaerba si ottengono sulla posizione MASSIMO.
- **NOTA:** A cuni modelli non sono provvisti di leva acceleratore, in tale caso il motore è regolato automaticamente al massimo.
- **NOTA:** Più ampie spiegazioni riguardanti l'utilizzo e la manutenzione del motore sono riportate sul manuale del costruttore del motore, allegato a parte.

ENG **THROTTLE CONTROL - INSTRUCTIONS FOR ENGINES WITH PRIMER BULB**

The throttle control lever controls engine speed. For starting a cold engine, the control should be set in the RUN position (1). Then push primer bulb firmly 3 times before starting engine. (Also, if engine stopped because it ran out of fuel, refuel engine and push primer bulb 3 times.)

- **NOTE:** Priming is usually unnecessary when restarting a warm engine. However, cool weather may require priming to be repeated.
- **NOTE:** The mower must be operated in RUN position to ensure maximum performance.
- **NOTE:** Some models are not equipped with a throttle control; in such cases the engine is automatically set to the RUN position.
- **NOTE:** Fuller instructions regarding the use and maintenance of the engine are contained in the manual issued by the manufacturer, which is enclosed under separate cover.

F **LEVIER DE COMMANDE DES GAZ - INSTRUCTIONS POUR MOTEURS AVEC POIR D'AMORÇAGE**

Le levier de commande des gaz, commande le régime du moteur. Pour faire démarrer un moteur froid, le levier de commande doit être à la position MARCHÉ (1). Pressez alors fermement 3 fois la poire d'amorçage avant de lancer le moteur. (De même, si le moteur s'est arrêté, en panne sèche, faites le plein de carburant et pressez la poire d'amorçage 3 fois).

- **REMARQUE:** L'amorçage est généralement superflu pour redémarrer un moteur chaud. Cependant, par temps froid, il peut s'avérer nécessaire de répéter l'amorçage.
- **REMARQUE:** Pour assurer un rendement maximum de la tondeuse, assurez-vous que le moteur fonctionne à la position MARCHÉ.
- **REMARQUE:** certains modèles ne sont pas dotés de levier de commande, dans ce cas le moteur est réglé automatiquement sur le maximum.
- **REMARQUE:** pour plus de détails concernant l'utilisation et l'entretien du moteur, veuillez consulter le manuel du constructeur du moteur ci-joint.

D DROSSELKLAPPEN-SCHALTHEBEL - ANLEITUNG FÜR MOTOREN MIT PRIMER-VERGASER

Der Drosselklappen-Schalthebel steuert die Motor-drehzahl. Soll der Motor Kalt angelassen werden, den Schalthebel auf die STARKLAPPEN-Stellung (1) drücken. Dann den Primer dreimal fest drücken, bevor der Motor angelassen wird. (Auch wenn der Motor wegen Kraftstoffmangel ausgegangen ist, Kraftstoff nachfüllen und den Primer dreimal drücken).

- **HINWEIS:** Vorpumpen ist gewöhnlich beim erneuten Start eines warmen Motors unnötig. Bei kaltem Wetter kann jedoch wiederholtes Vorpumpen erforderlich sein. Während des Betriebs des Mähers, muß sich der Hebel auf der BETRIEBS-Stellung befinden, um bestmögliche Leistungsfähigkeit zu gewährleisten.
- **HINWEIS:** Einige Modelle sind mit Gashebel nicht vorgesehen. In diesen Fällen, ist der Motor schon auf die maximale Geschwindigkeit eingerichtet.
- **HINWEIS:** Weitere Hinweise zur Bedienung und Service des Motors finden sie in der beigelegten Gebrauchsanweisungen des Motors.

P ALAVANCA DO ACELERADOR - INSTRUÇÕES PARA MOTORES COM BOMBINHA (BULBO) CARBURANTE

A alavanca controla a velocidade do motor. Para a ligação em frio, levar a alavanca na posição de máximo (fig. 1). Então, apertar energeticamente por 3 vezes o bulbo da bomba (primer) antes de ligar o motor. (Além do mais, se o motor para por falta de carburante, encher o tanque do carburante e apertar a bomba de alimentação por 3 vezes).

- **NOTA:** geralmente não é necessário acionar a bomba quando se liga um motor já quente. Todavia, em condições climáticas frias, é possível que seja neces-sário repetir a operação inicial. As melhores prestações dos cortadores de grama são obtidas na posição de MÁXIMO (fig. 2).
- **NOTA:** alguns modelos não prevêem a alavanca do acelerador; neste caso o motor é regulado automaticamente no máximo.
- **NOTA:** alterações e mais completas explicações relativas à utilização e à manutenção do motor, encontram-se no manual de consulta do motor, anexado a parte.

NL GASHANDEL - INSTRUKTIES VOOR MOTOREN MET PRIMER POMP

De gashandel bepaalt het motortoerental. Om een koude motor te starten moet de handel in de "RUK" positie gezet worden. Daarop 3 maal stevig op de primer pomp. (Daar na vervuld indien de motor stop te voordat de benzine is; was; benzine aanvullen en 3 maal de primer pomp indrukken).

- **OPMERKING:** Dit zogenaamde 'primeren' is meestal niet nodig wanneer de motor nog warm is. Tijdens koud weer of bij een koude motor kan het echter noodzakelijk zijn (zie fig. 3).
- **OPMERKING:** Sommige modellen zijn niet voorzien van een versnellingshendel, in dit geval is de motor automatisch op het maximum afgesteld.
- **OPMERKING:** Meer diepgaande toelichting met betrekking tot het gebruik en het onderhoud van de motor vindt u in het handboek van de fabrikant van de motor, dat apart is bijgevoegd.

GR ΜΟΧΛΟΣ ΓΚΑΖΙΟΥ - Οδηγίες για κινητήρες με αντάλα καυσίμου

Ο μοχλός ρυθμίζει την ταχύτητα του κινητήρα. Για την εκκίνηση με κρύο κινητήρα βάλτε το μοχλό στη θέση ΜΑΞΙΜΟΝ (βλ. 1). Πιέστε ποσάκι δυνατά για 3 φορές την αντάλα του υψοστάτη πριν βάλετε τη χειροπέδη των κινητήρα. (Επίσης, εάν ο κινητήρας εβίσητε επειδή αέμισσε η βενζίνη, γεμίστε τα πρέζβια και με βενζίνη και ποσάκι την αντάλα αμυγδαλιές 3 φορές).

- **ΣΗΜΕΙΩΣΗ:** Στην βιομή, όταν ο κινητήρας είναι ζεστός, δεν χρειάζεται να πιέσετε την αντάλα. Παρομοίως, όταν είναι κρύο, είναι καλύτερο να χρεώσετε με επυαυαυαυαυα την αρχική διαδικασία. Οι καλύτερες απόδοσης του χορτοκοπτικού εκτελούνται στη θέση ΜΑΞΙΜΟΝ (βλ. 2).
- **ΣΗΜΕΙΩΣΗ:** Μερικοί μοντέλα δεν είναι εφοδιασμένα με μοχλό γκαζιού. Σε αυτήν την περίπτωση ο κινητήρας ρυθμίζεται αυτόματα στο μέγιστο.
- **ΣΗΜΕΙΩΣΗ:** Περαιτέρω πληροφορίες σχετικά με τη χρήση και τη συντήρηση του κινητήρα αναφέρονται στο εγχειρίδιο του κατόχου του κινητήρα, το οποίο συνοδεύει τα γκαζιού.

E PALANCA DEL ACELERADOR - INSTRUCCIONES PARA MOTORES CON BOMBA (MANDO) PARA CARBURANTE

La palanca controla la velocidad del motor. Para arrancar en frío hay que poner la palanca en la posición MÁXIMO (fig. 1). Después hay que apretar energeticamente 3 veces el mando de la bomba antes de arrancar el motor. (Por otra parte, si el motor se detiene por falta de carburante, hay que llenar el depósito y apretar el mando 3 veces).

- **NOTA:** En general, no es necesario accionar el mando de la bomba cuando se arranca un motor que ya está caliente. Sin embargo, en condiciones climáticas frías, es posible que se tenga que repetir la operación inicial. Las mejores prestaciones del cortacésped se obtienen en la posición MÁXIMO.
- **NOTA:** algunos modelos no poseen la palanca del acelerador. En dicho caso el motor se encuentra regulado automáticamente, al máximo.
- **NOTA:** en el adjunto manual del fabricante del motor se ofrece mayor información sobre el uso y el mantenimiento del motor.

- I** **MESSA IN MOTO E ARRESTO**
- ENG** **STARTING AND STOPPING**
- F** **MISE EN MARCHÉ ET ARRÊT**
- D** **ANLASSEN UND ANHALTEN**
- NL** **STARTEN EN STOPPEN**
- E** **PUESTA EN MARCHA Y DETENCION**
- P** **COLOCAÇÃO EM MOVIMENTO E PARADA**
- GR** **ΑΕΙΤΟΥΡΓΙΑ ΚΑΙ ΣΤΑΜΑΤΙΣΜΑ**

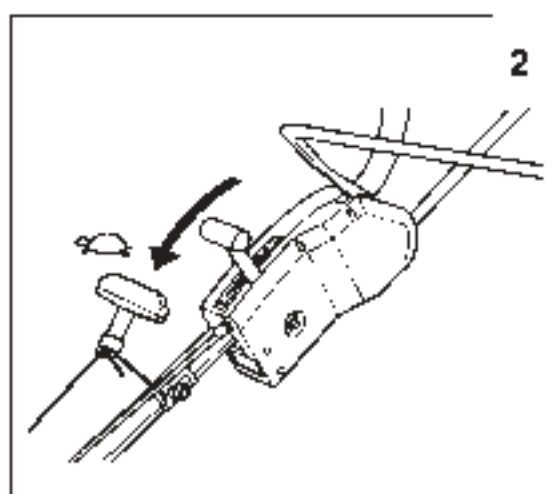
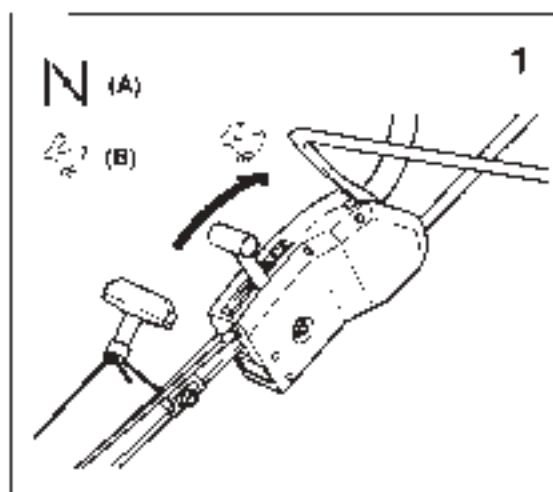

I **LEVA ACCELERATORE - ISTRUZIONI PER MOTORI CON COMANDO ARIA SULLA LEVA ACCELERATORE**

La leva controlla la velocità del motore. Per l'avviamento a freddo la leva deve essere portata sulla posizione CHIUSO (A).

Un motore caldo può essere messo in moto sulla posizione MASSIMO (B).

Le migliori prestazioni del rasaerba si ottengono sulla posizione MASSIMO (B).

- **NOTA:** A certi modelli non sono provvisti di leva acceleratore, in tale caso il motore è regolato automaticamente al massimo.
- **NOTA:** Più ampie spiegazioni riguardanti l'utilizzo e la manutenzione del motore sono riportate sul manuale del costruttore del motore, allegato a parte.

ENG **THROTTLE CONTROL - INSTRUCTIONS FOR ENGINES WITH CHOKE CONTROL ON THROTTLE LEVER**

The throttle control lever controls engine speed. For starting a cold engine, the control should be set in the CHOKE position (A).

A warm engine can be started in the RUN position (B).

The mower must be operated in RUN position to ensure maximum performance.

- **NOTE:** Some models are not equipped with a throttle control, in such cases the motor is automatically set to the RUN position.
- **NOTE:** Fuller instructions regarding the use and maintenance of the motor are contained in the manual issued by the manufacturer, which is enclosed under separate cover.

F **LEVIER DE COMMANDE DES GAZ - INSTRUCTIONS POUR MOTEURS AVEC CONTROLE DU CHOKE SUR LE LEVIER DE COMMANDE DES GAZ**

Le levier de commande des gaz, commande le régime du moteur. Pour faire démarrer un moteur froid, le levier de commande doit être à la position STARTER (A).

On peut faire démarrer un moteur chaud à la position de MARCHÉ (B).

Pour assurer un rendement maximum de la tondeuse, la faire fonctionner à la position MARCHÉ.

- **REMARQUE:** certains modèles ne sont pas dotés de levier de commande, dans ce cas le moteur est réglé automatiquement sur le maximum.
- **REMARQUE:** pour plus de détails concernant l'utilisation et l'entretien du moteur, veuillez consulter le manuel du constructeur du moteur ci-joint.

D GASHEBEL - ANLEITUNG FÜR MOTOREN MIT CHOKE

Der Gashebel steuert die Motordrehzahl. Soll der Motor kalt angelassen werden, den Schalthebel auf die STARKLAPPEN-Stellung (A) drücken.

Dann den Primer dreimal fest drücken, bevor der Ist der Motor warm, so kann er in der BETRIEBS-Stellung (B) angelassen werden.

Während des Betriebs des Mähers, muß sich der Hebel auf der BETRIEBS-Stellung befinden, um bestmögliche Leistungsfähigkeit zu gewährleisten.

- **HINWEIS:** Einige Modelle sind mit Gashebel nicht vorgesehen. In diesen Fällen, ist der Motor schon auf die maximale Geschwindigkeit eingerichtet.
- **HINWEIS:** Weitere Hinweise zur Bedienung und Service des Motors finden sie in der beigelegten Gebrauchsanweisungen des Motors.

P ALAVANCA DO ACELERADOR - INSTRUÇÕES PARA MOTORES COM COMANDO AR SOBRE A ALVANCA DO ACELERADOR

A alavanca controla a velocidade do motor. Para colocar em movimento o motor a frio, a alavanca deve ser levada até a posição de FECHADO (A). Um motor quente pode ser colocado em movimento na posição de MAXIMO (B).

As melhores prestações do cortador de grama se obtém na posição de MAXIMO (B).

- **NOTA:** alguns modelos não prevêem a alavanca do acelerador; neste caso o motor é regulado automaticamente no máximo.
- **NOTA:** ulteriores e mais completas explicações relativas à utilização e a manutenção do motor, encontram-se no manual do construtor do motor, anexo à parte

NL GASHANDEL - INSTRUKTIES VOOR MOTOREN MET CHOKE CONTROL OP DE GASHANDEL

De gashandel bepaalt het motortoerenta. Om een koude motor te starten moet de handel in de CHOKE positie (A) gezet worden.

Eer: warme motor kan in de RUN positie (B) gestart worden

Tijdens het maaien moet de gashandel altijd in de RUN positie slaan om maximale prestaties te verkrijgen

- **OPMERKING:** Sommige modellen zijn niet voorzien van een versnellingshendel: in dit geval is de motor automatisch op het maximum afgesteld.
- **OPMERKING:** Meer diepgaande toelichting met betrekking tot het gebruik en het onderhoud van de motor vindt u in het handboek van de fabrikant van de motor, dat apart is bijgevoegd

GR ΜΟΧΛΟΣ ΓΚΑΖΙΟΥ - Οδηγίες για κινητήρες με μοχλό αέρος πάνω στο γκαζί

Ο μοχλός ρυθμίζει την ταχύτητα του κινητήρα. Για εκκίνηση με κρύο κινητήρα βάζετε το μοχλό στη θέση ΚΛΕΙΣΤΟ (Α). Ένας ζεστός κινητήρας μπορεί να βάλει σε λειτουργία στη θέση ΜΑΞΙΜΟ (Β).

Οι καλύτερες επιδόσεις του χορτοκοπτικού επιτυγχάνονται στη θέση ΜΑΞΙΜΟ (Β).

- **ΣΗΜΕΙΩΣΗ:** Μερικά μοντέλα δεν είναι εφιάλεια σμένα με μοχλό γκαζί, σε αυτήν την περίπτωση ο κινητήρας ρυθμίζεται αυτόματα στο μέγιστο.
- **ΣΗΜΕΙΩΣΗ:** Περισσότερες εξηγήσεις σχετικά με τη χρήση και τη συντήρηση του κινητήρα αναφέρονται στο εγχειρίδιο του κατασκευαστή του κινητήρα, που επισυνάπτεται χωριστά.

E PALANCA DEL ACELERADOR - INSTRUCCIONES PARA MOTORES CON MANDO DE AIRE EN LA PALANCA DEL ACELERADOR

La palanca controla la velocidad del motor. Para poner en marcha el motor en frío, se tiene que poner la palanca en la posición CERRADO (A). Si el motor ya está caliente, se puede poner en marcha con la palanca en la posición MAXIMO (B). Las mejores prestaciones de cortacésped se obtienen en la posición MAXIMO (B).

- **NOTA:** algunos modelos no poseen la palanca del acelerador. En dicho caso, el motor se encuentra regulado automáticamente al máximo.
- **NOTA:** en el adjunto manual del fabricante del motor se ofrece mayor información sobre el uso y el mantenimiento del motor

I MESSA IN MOTO E ARRESTO

F MISE EN MARCHÉ ET ARRET

ENG. STARTING AND STOPPING

D ANLASSEN UND ANHALTEN

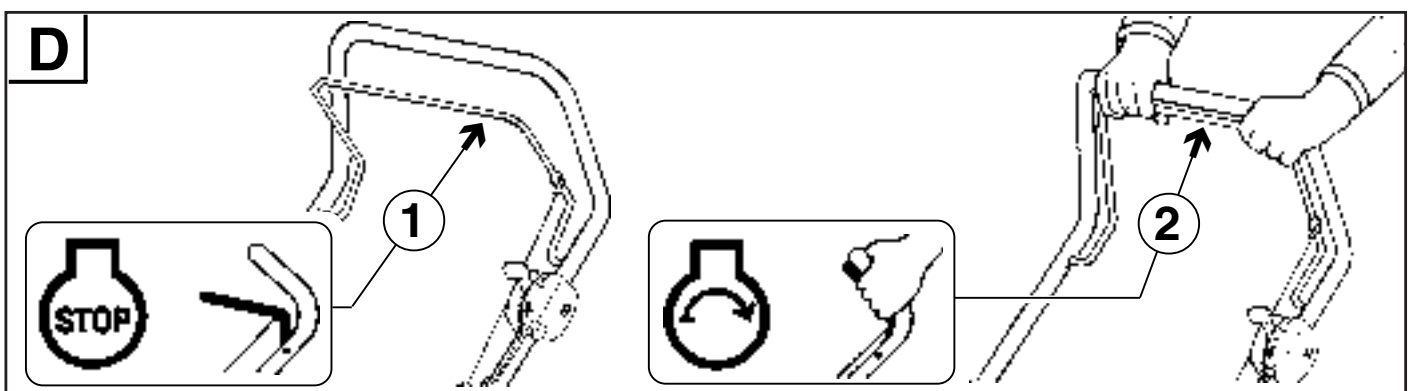
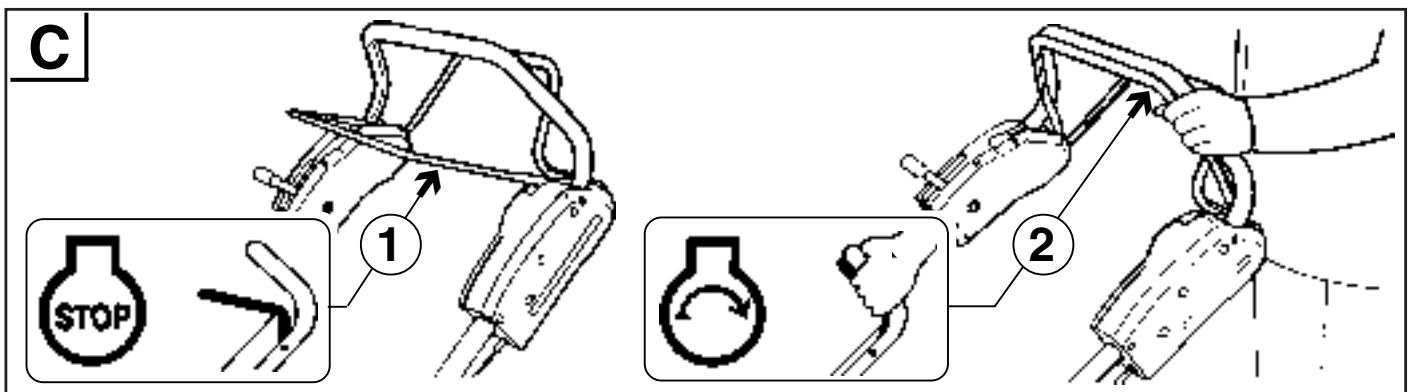
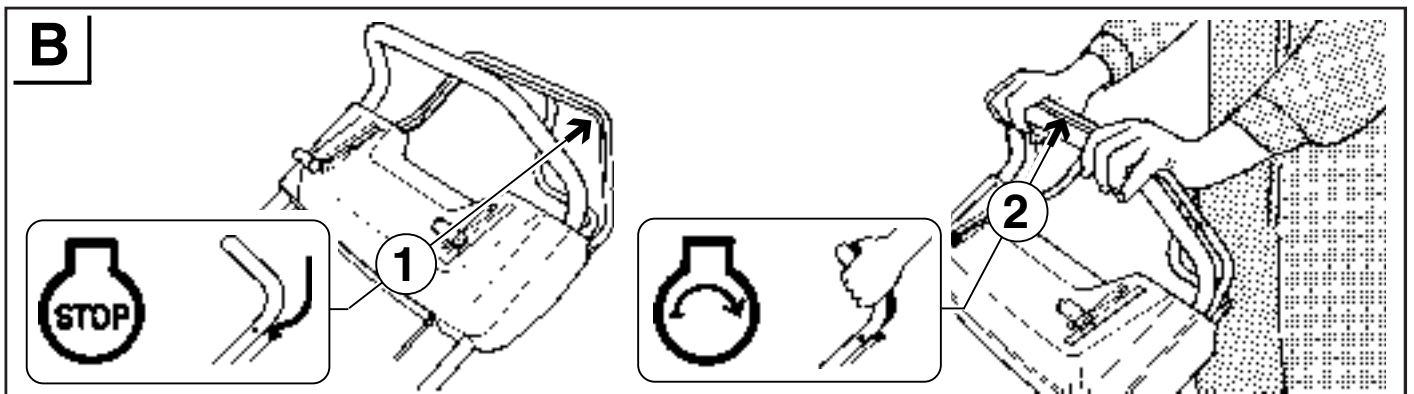
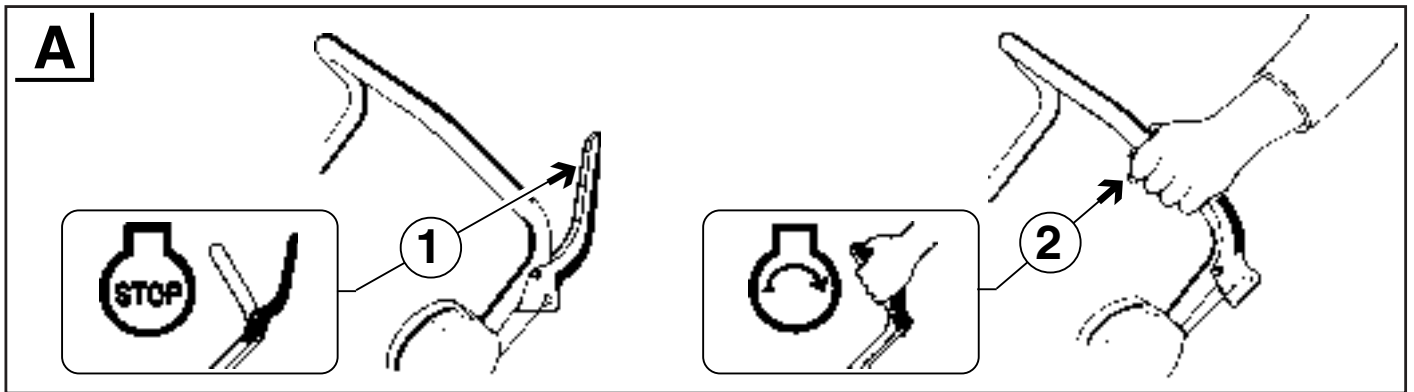

(I)

- 1 Il Vostro maceratore con motore a spunto è provvisto di un comando di sicurezza (EVA) di arresto del motore e della lama di taglio.
- 2 Questo dispositivo di sicurezza interviene automaticamente quando l'operatore rilascia la leva di comando.
- 3 La leva possono essere di vari tipi, vedi in figura (TIPO A, TIPO B, TIPO C, TIPO D).
- 4 L'arresto rimane attivo fino a quando l'operatore lo disattiva con mano e occhio.
- 5 Vedere figura A, B, C, D.

POSIZIONE 1 = ARRESTO

POSIZIONE 2 = CONSENSO PER IL FUNZIONAMENTO E LA MESSA IN MOTO DEL MOTORE

6. OPERAZIONE DI MESSA IN MOTO DEL MOTORE
 - AZIONARE LA LEVA (POSIZIONE 2) E MANTENERLA IN POSIZIONE
 - METTERE IN MOTO PER MEZZO DELLA FUNE O DELLA CHIAVE DI ACCENSIONE
7. ARRESTO DI MOTORE E LAMA
 - RILASCIARE LA LEVA (POSIZIONE 1)

(ENG)

- 1 Your engine driven lawn mower is supplied with a safety control mechanism (lever) designed to block motor and cutting blade.
- 2 This safety mechanism is activated whenever the operator releases the control lever.
- 3 There are various types of levers. See figures (TYPE A, TYPE B, TYPE C, TYPE D).
- 4 The safety mechanism blocks the engine/blade until the operator reactivates it by moving the lever.
- 5 Refer to figure A, B, C, D.

POSITION 1 = STOP

POSITION 2 = GO AHEAD TO RESTART ENGINE

5. STARTING UP ENGINE
 - MOVE THE LEVER TO POSITION 2 AS ILLUSTRATED AND KEEP IT IN THAT POSITION
 - START UP ENGINE USING EITHER PULLEY CHORD OR IGNITION KEY
7. STOPPING ENGINE / BLADE
 - RELEASE THE LEVER (POSITION 1)

(F)

- 1 votre tondeuse à moteur à explosion est dotée d'une commande de sécurité (poussoir) d'arrêt du moteur et de la lame de coupe.
- 2 Ce dispositif de sécurité intervient chaque fois que l'opérateur lâche la poignée de commande.
- 3 Le poussoir peut être de types différents, voir la figure (TYPE A, TYPE B, TYPE C, TYPE D).
- 4 L'arrêt reste actif jusqu'à ce que l'opérateur le désactive en actionnant la poignée.
- 5 Voir la figure A, B, C, D.

POSITION 1 = ARRÊT

POSITION 2 = AUTORISATION AU FONCTIONNEMENT ET À LA MISE EN MARCHE DU MOTEUR

5. OPÉRATION DE MISE DE MARCHE DU MOTEUR
 - ACTIONNER LA POIGNÉE (POSITION 2) ET LA MAINTENIR EN POSITION
 - METTRE EN MARCHE À L'AIDE DU CÂBLE OU DE LA CLÉ D'ALLUMAGE
7. ARRÊT DU MOTEUR ET DE LA LAME
 - LÂCHER LA POIGNÉE (POSITION 1)

(D)

- 1 IHR RASENMÄHNER MIT DEM VERBRENNUNGSMOTOR HAT DIE SICHERHEITSVORRICHTUNG (HEBEL), DIE DEN MOTOR UND DAS MESSER ABSCHALTET.
- 2 DIESER SICHERHEITSVORRICHTUNG SPRICHT AN SOBALD DER BENUTZER DEN HEBEL LOSLÄSST.
- 3 DER HEBEL KANN ENTWEDER TYP A, TYP B, TYP C, TYP D SEIN. (SIEH BILDÜBUNG UND BILD 9).
- 4 DER MOTOR UND DAS MESSER BLEIBEN SIE BLOCKIERT SOLANGE SIE DEN SCHUTZER ODER HEBEL WEDER ANDRÜCKEN.

5. DAS BILD A, B, C, D.

POS. 1 = STOP

POS. 2 = WIEDERHINSCHALTEN DES MÄHERS

5. HINWEIS ZUM STAUFEN DES MESSERS

● DEN HEBEL BETÄTIGEN (POS. 2) UND FESTHALTEN,

● DEN MOTOR ANLASSEN (MIT STAUFENZUG ODER MIT ZÜNDSCHLÜSSEL)

7. HINWEIS ZUM AUSSCHALTEN VON MOTOR UND MESSER

● DEN HEBEL LOSLASSEN (POS. 1)

NL STARTEN EN STOPPEN

P COLOCAÇÃO EM MOVIMENTO E PARADA

E PUESTA EN MARCHA Y DETENCION

GR ΑΕΙΤΟΥΡΓΙΑ ΚΑΙ ΣΤΑΜΑΤΙΣΜΑ

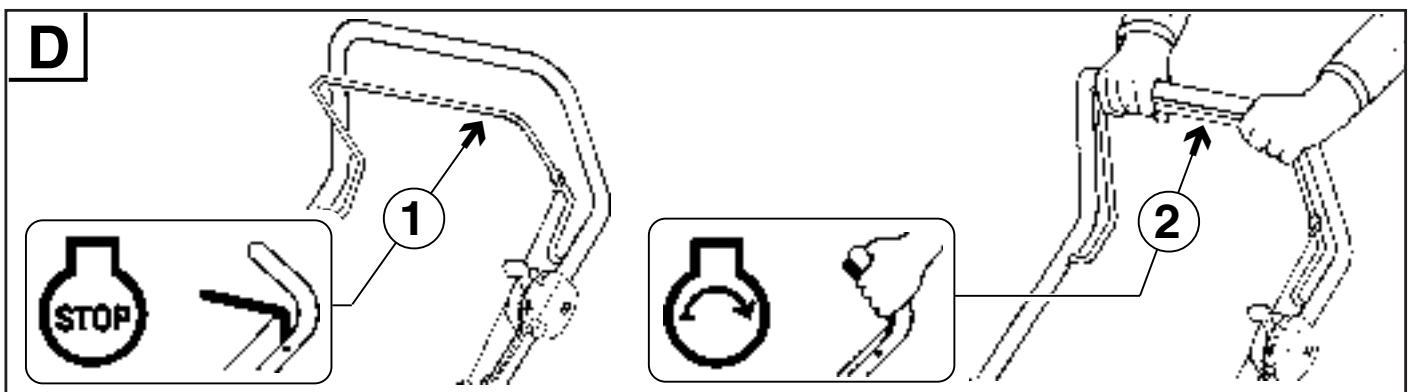
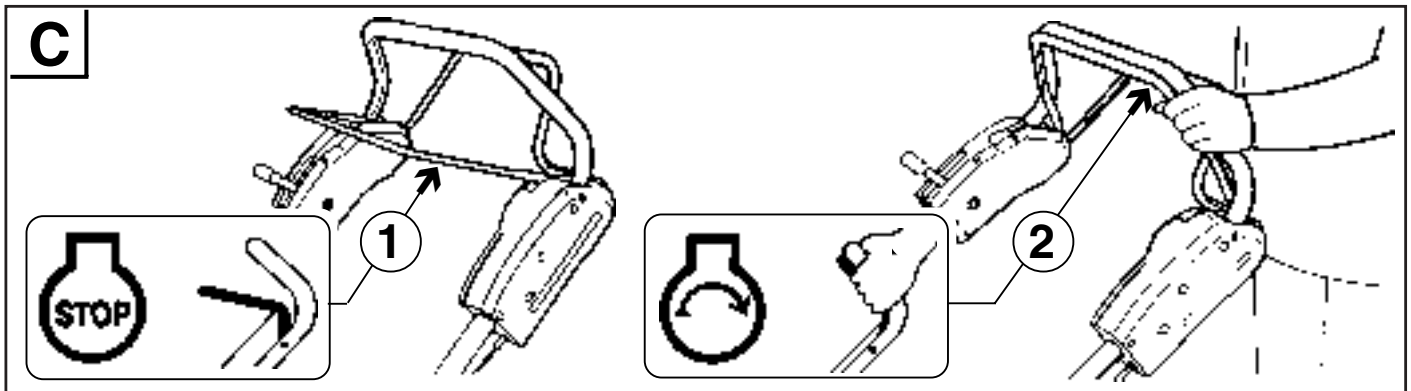
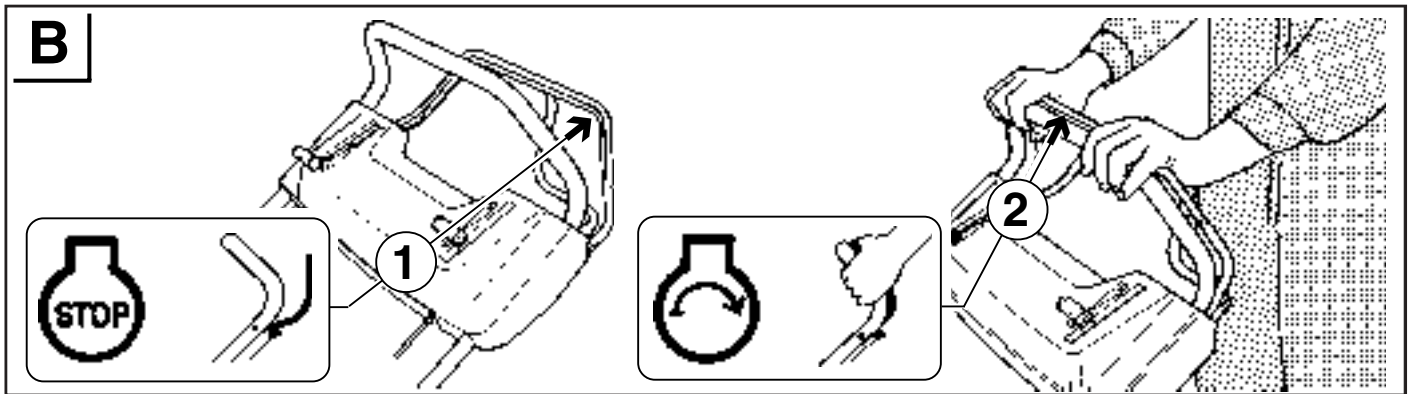
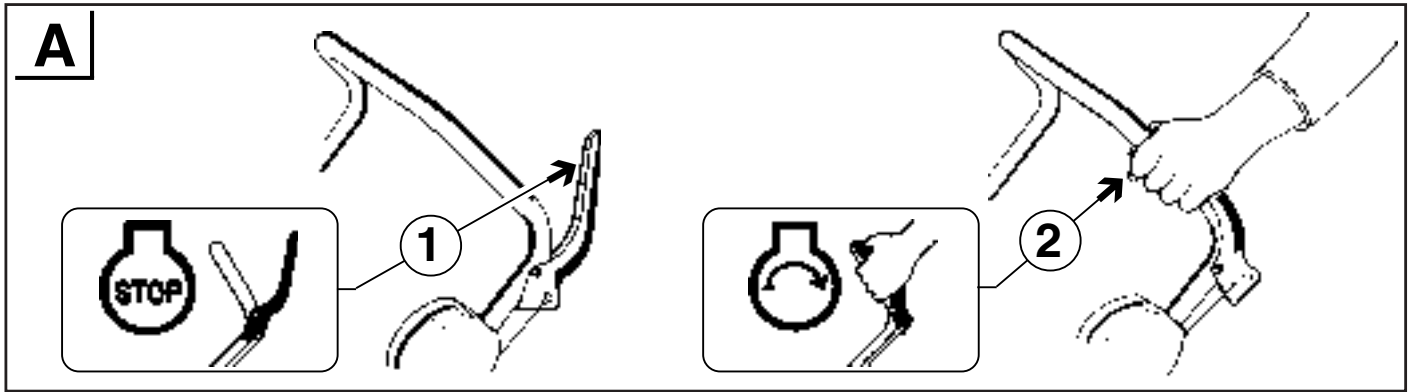

(NL)

1. Uw grasmaaier met explosiemotor is voorzien van een veiligheidsmechanisme (H.V.O.B.E.L.) die de motor en het snijblad stopst.
2. Dit veiligheidsmechanisme treedt in werking op het moment dat de bediener de bedieningshendel loslaat.
3. De hendels kunnen van verschillende typen zijn, zie de afbeelding (TYPE A, TYPE B, TYPE C, TYPE D).
4. Het stopmechanisme blijft in werking zolang de bediener het stopknopje van het bedieningshelede niet heeft losgelaten.
5. Zie afbeelding A, B, C, D.
STAND 1 = STOPPLEN:

STAND 2 = TOESTEMMING VOOR DE FUNCTIONERING EN WANZETTEN VAN DE MOTOR

6. **HET STARTEN VAN DE MOTOR**
 - BEWEEG DE HENDEL (STAND 2) EN HOUD HEM IN DIE STAND.
 - START DE MOTOR (DOOR MIDDEL VAN HET KOORD OF MET DE CONTACTSLEUTEL).
7. **STOPPEN VAN MOTOR EN SNIJBLAD**
 - LAAT DE HENDEL LOS (STAND 1).

(E)

1. El cortacésped con motor de explosión está dotado de un mando de seguridad (palanca) de detención del motor y de la hoja de corte.
2. Este dispositivo de seguridad se activa siempre que el operador suelta la palanca de mando.
3. Las palancas pueden ser de varios tipos, véase figura (TIPO A, TIPO B, TIPO C, TIPO D).
4. La conexión permanece activa hasta que el operador la desactiva al accionar la palanca.
5. Véase fig. A, B, C, D.

POSICIÓN 1 = PARADA
POSICIÓN 2 = CONSENTIMIENTO PARA EL FUNCIONAMIENTO Y PUESTA EN MARCHA DE MOTOR

6. **OPERACIONES DE PUESTA EN MARCHA DE MOTOR:**
 - ACCIONAR LA PALANCA (POSICIÓN 2) Y MANTENERLA EN DICHA POSICIÓN.
 - PONER EN MARCHA (MEDIANTE LA CUERDA O LA LLAVE DE ARRANQUE).
7. **DETENCIÓN DEL MOTOR Y DE LA HOJA**
 - SOLTAR LA PALANCA (POSICIÓN 1).

(P)

1. O cortador a gasolina com motor a explosão está equipado com um comando de segurança (alavanca) de parada do motor e da lâmina de corte.
2. Este dispositivo de segurança intervm toda vez que o operador solta a alavanca de comando.
3. As alavancas podem ser de vários tipos, veja a figura (TIPO A, TIPO B, TIPO C, TIPO D).
4. A parada permanece ativada até quando o operador a desativa ao pressionar a alavanca.
5. Veja a fig. A, B, C, D.

POSICÃO 1 = PARADA
POSICÃO 2 = PERMISSÃO PARA O FUNCIONAMENTO E A COLOCAÇÃO EM MOVIMENTO DO MOTOR

6. **OPERAÇÃO DE COLOCAÇÃO EM MOVIMENTO DO MOTOR**
 - AÇÃOAR A ALAVANCA (POSICÃO 2) E MANTÊ-LA EM POSIÇÃO.
 - COLOCAR EM MOVIMENTO (POR MEIO DA CORDA OU DA CHAVE DE IGNIÇÃO).
7. **PARADA DO MOTOR E DA LÂMINA**
 - SOLTAR A ALAVANCA (POSICÃO 1).

(GR)

1. O cortador a gasolina com motor a explosão está equipado com um comando de segurança (alavanca) de parada do motor e da lâmina de corte.
2. Este dispositivo de segurança intervm toda vez que o operador solta a alavanca de comando.
3. As alavancas podem ser de vários tipos, veja a figura (TIPO A, TIPO B, TIPO C, TIPO D).
4. A parada permanece ativada até quando o operador a desativa ao pressionar a alavanca.
5. Veja a fig. A, B, C, D.

POSICÃO 1 = PARADA
POSICÃO 2 = PERMISSÃO PARA O FUNCIONAMENTO E A COLOCAÇÃO EM MOVIMENTO DO MOTOR

6. **OPERAÇÃO DE COLOCAÇÃO EM MOVIMENTO DO MOTOR**
 - AÇÃOAR A ALAVANCA (POSICÃO 2) E MANTÊ-LA EM POSIÇÃO.
 - COLOCAR EM MOVIMENTO (POR MEIO DA CORDA OU DA CHAVE DE IGNIÇÃO).
7. **PARADA DO MOTOR E DA LÂMINA**
 - SOLTAR A ALAVANCA (POSICÃO 1).

I **COMANDO TRAZIONE**

NL **AANDRIJVING**

ENG **TRACTION DRIVE**

E **MANDO DE TRACCION**

F **AUTOPROPULSION**

P **COMANDO DA TRACAO**

D **FAHRANTRIEB**

GR **ΜΟΧΛΟΣ ΜΕΤΑΔΟΣΗΣ ΚΙΝΗΣΗΣ**

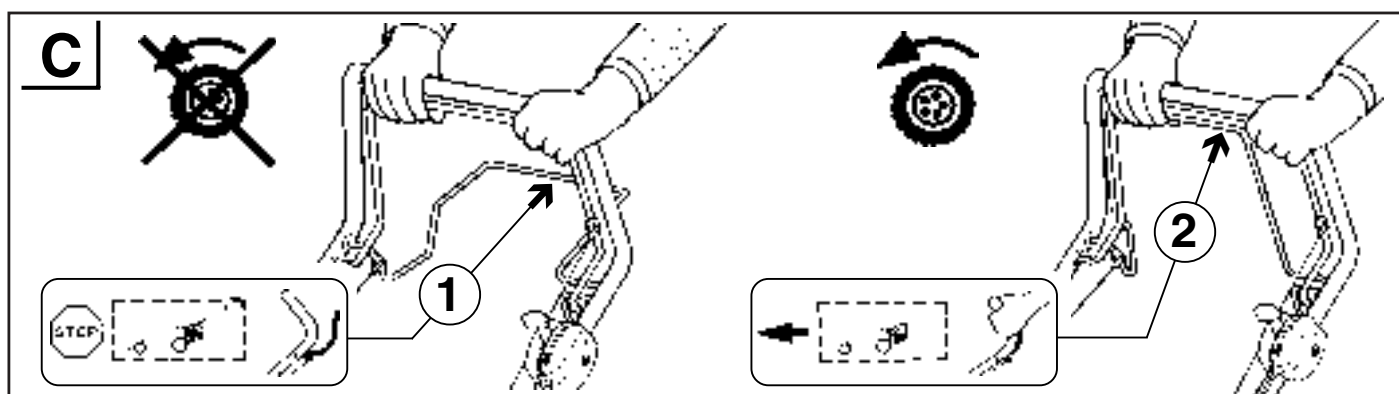
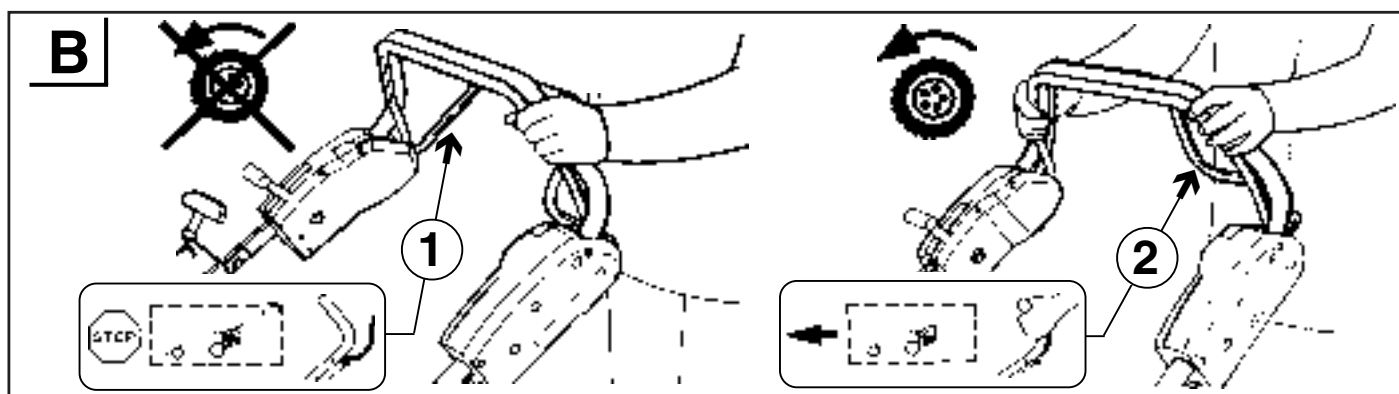
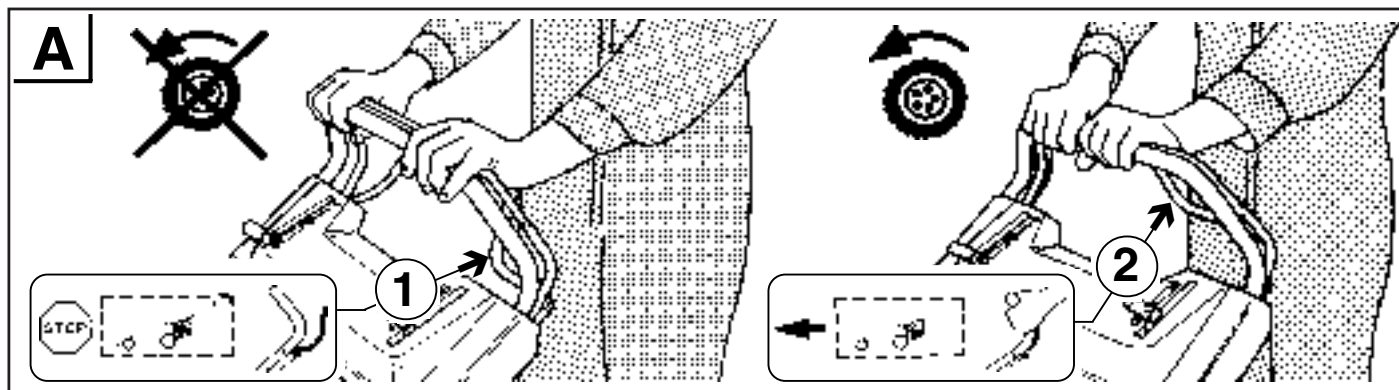

I **COMANDO DELLA TRAZIONE**
(per modelli che ne sono dotati)

Tenendo premuta la leva della trazione (2) vengono azionate le ruote posteriori e il rasaerba si muove in avanti.
Per arrestare il movimento in avanti, rilasciare la leva della trazione (1).

ATTENZIONE

Il movimento in avanti deve fermarsi subito quando la relativa leva di comando viene rilasciata. In caso contrario, rivolgersi al riparatore autorizzato per un controllo.

ENG **TRACTION DRIVE**
(Power-Propelled Only)

Press traction control lever (2) to engage rear wheels to go forward.
Release traction control lever to stop forward motion (1).

WARNING

Traction drive must disengage immediately when traction control is released. Have it serviced before operating if this does not occur.

F **ENGAGEMENT DE LA TRACTION**
(Pour modèles autotractés seulement)

Pousser le levier de commande de traction vers l'avant. Les roues arrière vont tourner et la tondeuse part en avant.
Pour arrêter le mouvement vers l'avant, relâcher le levier de commande.

ATTENTION:

La traction vers l'avant doit stopper immédiatement quand on relâche le levier de commande. Dans le cas contraire, faire contrôler votre tondeuse par une station service agréée.

D **FAHRANTRIEB**
(nur für Mäher mit Motorantrieb)

Durch Druck des Fahrhebels (2) werden die Hinterräder aktiviert, und der Mäher fährt vorwärts. Durch Freigabe des Hebels wird die Vorwärtsfahrt gestoppt (1).

WICHTIG:

Die Vorwärtsfahrt muß sofort abbrechen, wenn der Fahrhebel freigegeben wird. Ist dies nicht der Fall, den autorisierten Kundendienst für eine Kontrolle hinzuziehen.

NL **AANDRIJVING**
(voor modellen die hierover beschikken)

Terwijl U de aandrijf hendel ingedrukt houdt (2) beweegt de grasmaaimachine zich naar voren.

Om de beweging naar voren te stoppen de aandrijf hendel weer loslaten (1).

LET OP

De beweging naar voren moet onmiddellijk stoppen wanneer de betreffende aandrijf hendel wordt losgelaten. Als dit niet het geval is moet U zich tot een erkende reparateur wenden voor een controle.

E **MANDO DE TRACCION**
(para los modelos dotados)

Manteniendo apretada la palanca de la tracción (2), activar las ruedas traseras: el cortacésped se mueve hacia adelante.

Para detener el movimiento de avance, hay que soltar la palanca de la tracción (1).

ATENCIÓN

El movimiento hacia adelante tiene que interrumpirse enseguida cuando se suelta la palanca de mando. En caso contrario, hay que dirigirse a un técnico autorizado para que efectúe un control.

P **COMANDO DA TRACÇÃO**
(para os modelos que são fornecidos)

Mantendo apertada a alavanca da tração (2) ativam as rodas posteriores e o cortador de grama se move para frente.

Para parar o movimento para frente, soltar a alavanca de controle da tração (1).

ATENÇÃO

O movimento para frente deve parar imediatamente quando a relativa alavanca de comando for soltada. Caso contrário, contactar um técnico autorizado para um controle.

GR **ΜΟΧΛΟΣ ΜΕΤΑΔΟΣΗΣ ΚΙΝΗΣΗΣ**
(για μοντέλα που έχουν τέτοιο μοχλό)
Προβώντας το μοχλό (2) η κίνηση μεταδίδεται στους πίσω τροχούς και το χυρτοκοπτικό προχωράει προς τα εμπρός.
Για να σταματήσει την κίνηση προς τα εμπρός, αφήνετε ελεύθερο το μοχλό μετάδοσης κίνησης (1).

ΠΡΟΣΟΧΗ

Όταν αφήνετε ελεύθερο το μοχλό μετάδοσης κίνησης, η μετατόπιση προς τα εμπρός πρέπει να σταματήσει αμέσως. Σε αντίθετη περίπτωση, να απευθυνθείτε σε ένα εξουσιοδοτημένο συνεργείο για την ελαστική.

Technische Daten	545 SM	545-1	545/545 R	548 R
Schnittbreite	39,5 cm	44 cm		51 cm
Radverstellung	2,5 - 7,5 cm, 5-fach	2,5 - 7,5 cm, 5-fach		2,5 - 7,5 cm, 5-fach
Rauminhalt Grasfangsack	45 Liter	55 Liter		55 Liter
Mähmesser	Propeller-Messer, einteilig, über Rutsch-Kupplung	Propeller-Messer, einteilig, über Rutsch-Kupplung		Propeller-Messer, einteilig, über Rutsch-Kupplung
Gewicht mit Grasfangeinrichtung	25 kg	28 kg	28 kg /30 kg	32 kg
MOTOR				
Bauart	Einzyl.-Viertakt. 148ccm	Einzyl.-Viertakt. 158 ccm	Einzyl.-Viertakt. 190 ccm	Einzylinder-Viertakt. 190 ccm
Leistung	2,55 KW (3,5 PS)	3,0 KW (4 PS)	3,3KW 4,5PS 3,8 KW5,0 PS	3,8 KW (5,0 PS)
Arbeitsdrehzahl	ca. 3000 1/min	ca. 3000 1/min.	ca. 2900 1/min	ca. 2900 1/min
Kraftstoff	Normalbenzin bleifrei	Normalbenzin bleifrei		Normalbenzin bleifrei
Motorenöl	SAE 30	SAE 30		SAE 30
Zündkerze	z.B. CHAMPION RJ 19 LM	z.B. CHAMPION RJ 19 LM		z.B. BPR 5 ES (NGK)
Elektrodenabstand	0,7 - 0,8 mm	0,7 - 0,8 mm		0,7 - 0,8 mm
Getriebe	Nur Solo Spezialgetriebeöl verwenden	Nur Solo Spezialgetriebeöl verwenden		Nur Solo Spezialgetriebeöl verwenden
Füllmenge	ca. 50 ml	ca. 50 ml		ca. 50 ml
Arbeitsplatzbezogener Emissionswert				
L_{pA} (dBA) (DIN 45635)	80	80		80
Schall-Leistungspegel gemessen/garantiert				
L_{WA} (dBA) (DIN 45635)	94/ 96	94/ 96		94/ 96
Gewichtet. Effektivwert der Beschleunigung				
a_{vhw} (m/s ²) (DIN 45675)	10	10	10	10

Abmessungen:

	545	545 SM	545 R	548 R
a:	143 cm	133 cm	148 cm	148 cm
b:	108 cm	100 cm	91-96 cm	98-104 cm
c:	51 cm	51 cm	52 cm	52 cm
d:	114 cm	110 cm	116 cm	116 cm
e:	69 cm	60 cm	60 cm	65 cm

VERSCHLEISSTEILE

Verschiedene Bauteile unterliegen gebrauchsbedingtem Verschleiss bzw. einer normalen Abnutzung und müssen je nach Art und Dauer der Nutzung rechtzeitig ersetzt werden. Nachstehende Verschleisssteile unterliegen nicht der Hersteller-Garantie:
 Rasenmäher-Messer, Messerbefestigung, Reibscheiben, deformierte/verbogene Kurbelwellen;
 Verschleisssteile wie Zündkerze, Luftfilter;
 Betriebsmittel wie Motoröl/und oder Getriebeöl

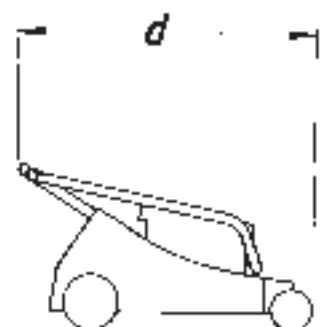
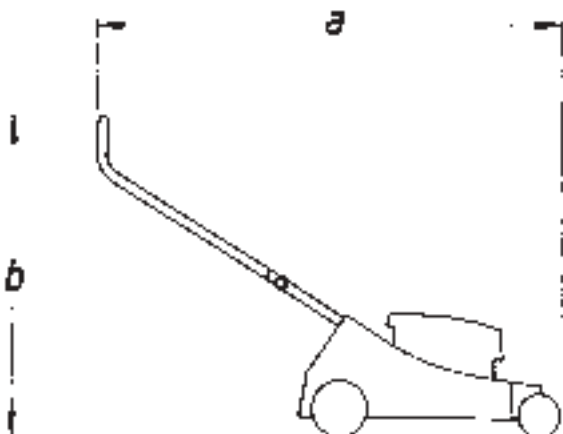

Technical Data	545 SM	545-1	545/545 R	548 R
Cutting width	39,5 cm	44 cm		51 cm
Wheel Adjustment	Continuous adjustment from 2,5 - 7,5 cm, fivefold	Continuous adjustment from 2,5 - 7,5 cm, fivefold		Continuous adjustment from 2,5 - 7,5 cm, fivefold
Grass Catching device Volume	45 liters	55 liters		55 liters
Blade	Blower-blade, one piece, mounted to overload clutch	Blower-blade, one piece, mounted to overload clutch		Blower-blade, one piece, mounted to overload clutch
Total weight with grass catching device	25 kg depending on design	28 kg depending on design	30 kg	32 kg depending on design
Engine Design	1-cyl., 4-cycle engine 148ccm	1-cyl., 4-cycle engine 158 ccm	1-cyl., 4-cycle engine 190 ccm	Single cylinder four-stroke OHC, 190 ccm
Capacity	2,55 KW (3,5 PS)	3,0 KW (4 PS)	3,3KW 4,5PS 3,8 KW5,0 PS	3,8 KW (5,0 PS)
RPM	approx. 3000 1/min	approx. 3000 1/min.	approx. 2900 1/min	approx. 2900 1/min
Fuel	Lead-free reg. gasoline	Lead-free reg. gasoline		Standard unleaded petrol
Engine Oil	SAE 30	SAE 30		SAE 30
Spark Plug	CHAMPION RJ 19 LM (for example)	CHAMPION RJ 19 LM (for example)		such as BPR 5 ES (NGK)
Electrode gap	0,7 - 0,8 mm (approx. 0.03")	0,7 - 0,8 mm (approx. 0.03")		0,7 - 0,8 mm
Gear	Use only SOLO lubricant	Use only SOLO lubricant		Only use SOLO Special Gearbox Oil
Quantity	approx. 50 ml (1.7 oz.)	approx. 50 ml (1.7 oz.)		approx. 50 ml
Noise level in work area (dBA) (DIN 45635)	80	80		80
Sound capacity level (dBA) (DIN 45635) measured/garanted	94/ 96	94/ 96		94/ 96
Weighted acceleration value (dBA) (DIN 45635) (m/s ²) (DIN 45675)	10	10	10	10

Measurements :

Typ 545	Typ 545 SM	Typ 545 R	Typ 548 R
a: 143 cm	a: 133 cm	a: 148 cm	a: 148 cm
b: 108 cm	b: 100 cm	b: 91-96 cm	b: 98-104 cm
c: 51 cm	c: 51 cm	c: 52 cm	c: 52 cm
d: 114 cm	d: 110 cm	d: 116 cm	d: 116 cm
e: 69 cm	e: 60 cm	e: 60 cm	e: 65 cm

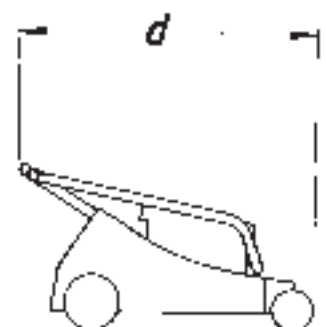
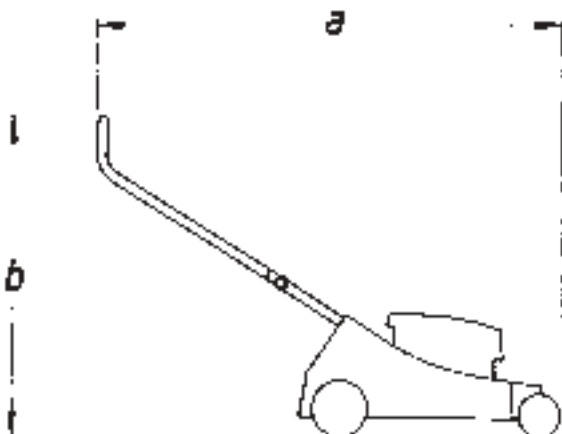

CE Konformitätserklärung

SOLO Kleinmotoren GmbH, Stuttgarter Str. 41, D-71069 Sindelfingen, erklärt hiermit, daß folgende Maschine in der gelieferten Ausführung
Produktbezeichnung: Benzin-Antriebsmäher
Serien-/Typenbezeichnung: 545 - 545SM - 545R - 548R
den Bestimmungen folgender EU-Richtlinien entspricht: 98/37/EG und 2000/14/EG für Maschinen und 89/336/EWG
(geändert durch 92/31/EWG) über elektromagnetische Verträglichkeit.
Garantierter Schall-Leistungspegel (DIN45635) 96 dB(A)
Gemessener Schall-Leistungspegel (DIN45635) 94 dB(A)

Diese Konformitätserklärung verliert ihre Gültigkeit, wenn das Produkt ohne Zustimmung umgebaut oder verändert wird.

Sindelfingen, den 01. Januar 2002
SOLO Kleinmotoren GmbH

Wolfgang Emmerich
Geschäftsführer

CE Declaration of conformity

in accordance with CE directives 98/37 EC, 2000/14/EG and 89/336/EWG (amended with 92/31/EWG),
SOLO Kleinmotoren GmbH, Stuttgarter Strasse 41, D-71069 Sindelfingen, being solely responsible, states that the product referred to in this declaration complies with the requirements of the machinery guidelines.

Guaranteed sound power level (DIN45635) 96 dB(A)
Measured sound power level (DIN45635) 94 dB(A)

Sindelfingen, 1st January 2002
SOLO Kleinmotoren GmbH

Wolfgang Emmerich
Executive Director

CE Déclaration de conformité

Relative à la CE réglementation 98/37/EG, 2000/14/EG et 89/336/EWG (modifié par le décret 92/31/EWG)
SOLO Kleinmotoren GmbH, Stuttgarter Strasse 41, D-71069 Sindelfingen déclare sous sa propre responsabilité que ce produit est conforme à la machine qui a fait l'objet de l'examen CE de type, suivant de la Directive Machines.

Le niveau de puissance acoustique garanti (DIN45635) 96 dB(A)
Le niveau de puissance acoustique mesuré (DIN45635) 94 dB(A)

Sindelfingen, le 01 Janvier 2002
SOLO Kleinmotoren GmbH

Wolfgang Emmerich
Geschäftsführer

CE Declaracion de conformidad

segun la normativa de la EU 98/37/EG, 2000/14/EG y 89/336/EWG (modificada por 92/31/EWG).
La empresa SOLO Kleinmotoren GmbH, Stuttgarter Strasse 41, D-71069 Sindelfingen declara bajo su responsabilidad exclusiva referido en esta declaration, ha sido sometida a una revision tecnica segun para maquinaria.
El nivel de potencia sonora garantizado (DIN45635) 96 dB(A)
El nivel de potencia sonora medido (DIN45635) 94 dB(A)

Sindelfingen, 01. de enero de 2002
SOLO Kleinmotoren GmbH

Wolfgang Emmerich
Geschäftsführer

CE Dichiarazione di conformità

in conformità alle direttive CEE n° 98/37/CE, 2000/14/CE e 89/336/EWG (modificata da 92/31/EWG),

SOLO Kleinmotoren GmbH, Stuttgarter Strasse 41, D-71069 Sindelfingen, in qualità di unico responsabile, dichiara che il prodotto al quale questa dichiarazione si riferisce è conforme alle prescrizioni della Direttiva Macchine.
Livello di potenza sonora garantito 96 dB(A)
Livello di potenza sonora misurato 94 dB(A)

Sindelfingen, 1° gennaio 2002
Solo Kleinmotoren GmbH

Wolfgang Emmerich
Direttore Esecutivo

CE - gelijkvormigheidsattest

Deze machine is in overeenstemming met de EG-richtlijn 98/37 EC, 2000/14/EG en 89/336/EWG (gewijzigd door 92/31/EWG)
SOLO Kleinmotoren GmbH, Stuttgarter Strasse 41, D-71069 Sindelfingen, verklaart op eigen verantwoording dat dit product, waarop deze verklaring betrekking heeft, beantwoordt aan de bepalingen van de machinerichtlijn.

Guaranteed sound power level (DIN45635) 96 dB(A)
Measured sound power level (DIN45635) 94 dB(A)

Sindelfingen, 1st January 2002
SOLO Kleinmotoren GmbH

Wolfgang Emmerich
Executive Director

SOLO - Motorgeräte weltweit

SOLO power equipment worldwide



- = SOLO-Niederlassung / Subsidiary
○ = SOLO-Vertriebspartner / Distributor

Im Interesse der ständigen Weiterentwicklung unserer Geräte müssen wir uns Änderungen des Lieferumfangs in Form, Technik und Ausstattung vorbehalten. Wir bitten auch um Verständnis, daß aus Angaben und Abbildungen dieser Anweisung keine Ansprüche abgeleitet werden können.

In the best interest of continued technological progress we reserve the right to change design and configuration of any product without prior or other notice. Therefore, please note that text and illustrations of this manual are not to be considered binding and do not constitute a basis for legal or other claims.

Nous nous réservons le droit de procéder à des changements de forme, technique ou équipement sans préavis, et ceci dans un souci constant d'améliorer nos produits. Nous faisons appel à votre compréhension, qu'en raison de ceci, les textes et images de cette notice ne peuvent être une base de réclamations.

En el interés del constante desarrollo de nuestro equipo debemos reservarnos el derecho de cambios en las entregas en su forma, técnica y equipamiento. Por lo que solicitamos su comprensión que mediante las indicaciones y figuras de estas instrucciones no se pueden derivar pretensiones.

Als gevolg van de voortschrijdende technologische vooruitgang, zijn we verplicht ons het recht te behouden om de design en de configuraties van onze machines zonder voorafgaande verwittiging aan te passen en te verbeteren. Daarom moeten we een beroep doen op uw begrip dat de teksten en de beelden in deze handleiding niet bindend zijn en aldus niet kunnen dienen als basis voor een juridische klacht.

Ci riserviamo la facoltà di apportare modifiche di forma, tecnica o attrezzatura senza darne preavviso, questo allo scopo di migliorare costantemente il nostro prodotto. Contiamo vivamente sulla vostra comprensione, perché per questo i testi e le figure del manuale non possono essere usate per eventuali reclami.

SOLO Kleinmotoren GmbH

Postfach 60 01 52 Telefon 07031/301- 0
D - 71050 Sindelfingen Fax 07031/301-130 <http://www.solo-germany.com>
Germany Fax Export 07031/301-149 E-mail: info@solo-germany.com