

solo[®]

105

Handleiding

Bosmaaier

Attentie!

Lees vóór de eerste ingebruikneming deze handleiding grondig door en neem hierbij absoluut de veiligheidsvoorschriften in acht.



Geachte klant,

Dank u dat u gekozen heeft voor dit SOLO-kwaliteitsproduct.

Een ééncilinder-tweetaktmotor met staande, volgens een beproefde techniek speciaal behandelde cilinder met een groot vermogen en een laag brandstofverbruik zorgt voor een zuinig gebruik van de machine.

SOLO werkt permanent aan de doorontwikkeling van haar producten. Wijzigingen van het leveringsprogramma in vorm, techniek en uitvoering moeten wij ons derhalve voorbehouden. Uit afbeeldingen en gegevens van deze handleiding kunnen geen aanspraken worden ontleend. Om de functie en het prestatievermogen van dit motorapparaat gedurende lange tijd te behouden, dient u de bedrijfs- en onderhoudsinstructies precies in acht te nemen.

Mocht u na het bestuderen van deze handleiding nog steeds vragen hebben, staat uw handelaar graag tot uw beschikking.

CE Gelijkvormigheidsattest

SOLO Kleinmotoren GmbH, Stuttgarterstrasse 41, D-71069 Sindelfingen verklaart, in overeenstemming met de EG-richtlijn 98/37/EG, 2000/14/EG en 89/336/EEG (gewijzigd door 92/31/EEG) over elektromagnetische compatibiliteit, dat volgende machine in de geleverde uitvoering

Productbeschrijving:	Vrijsnijder
Serie-/typebenaming:	105
Geluidsniveau (DIN45635)	
gegarandeerd	110 dB(A)
gemeten	105 dB(A)

voldoet aan de bepalingen van de machinerichtlijn.

Toegepaste normen:	EN 11608
Conformiteitsprocedure	Bijlage V

Deze conformiteitsverklaring verliest haar geldigheid als het product zonder toelating wordt aangepast of gewijzigd.

Sindelfingen,
1 januari 2005
SOLO Kleinmotoren GmbH

Wolfgang Emmerich
Zaakvoerder

Volgende symbolen worden gebruikt op de machine en in deze gebruiksaanwijzing:



Voor ingebruikname en voor alle onderhouds-, montage- en reinigingswerken de handleiding grondig lezen



Voor u de motor start, de gehoor- en gezichtsbescherming opzetten



Wanneer u met en aan de machine werkt, veiligheidshandschoenen dragen



Vaste schoenen met stevige zolen, bij voorkeur veiligheidsschoenen dragen



Wees uiterst voorzichtig als u met de machine omgaat



De minimale afstand ten opzichte van andere personen bedraagt 15 meter



Opgelet, voorwerpen kunnen hoog worden weggeslingerd



Roken verboden in de omgeving van de machine en op de plaats van het bijtanken!



De machine en het bijvulreservoir voor de brandstof op een veilige afstand houden van open vuur



- De machine produceert uitlaatgassen en
- benzinedampen zijn giftig;
niet in gesloten ruimtes starten en tanken



Geen gebruik maken van metalen snijdgarnituren.
Altijd gebruikmaken van voor deze machine toegestane maaiaccessoires.

Verpakking

De verpakkingsmaterialen uit karton beschermen tegen transportschade. Dit verpakkingsmateriaal is een grondstof die opnieuw kan worden gebruikt of gerecycleerd.

	Blz.
1. Veiligheidsvoorschriften.....	4
1.1 Algemene veiligheidsinstructies	4
1.2 Werkkleding	4
1.3 Tijdens het tanken	5
1.4 Tijdens het transport van het apparaat	5
1.5 Bij onderhoud en reparaties	5
1.6 Vóór het starten	5
1.7 Tijdens het starten	5
1.8 Tijdens het werk	6
2. Technische gegevens.....	7
3. Leveringsomvang	8
4. Bedienings- en functieonderdelen.....	8
5. Voorbereiding van het werk	9
5.1 Montage handgreep-loop	9
5.2 Montage van de draadkop	9
5.3 Montage van de bescherming	9
6. Tanken	10
6.1 Brandstofinformatie	10
6.2 Mengverhouding	10
6.3 Met brandstof vullen	10
7. Motor starten / motor afzetten	10
7.1 Halfgas-startinstelling	10
7.2 Startklep en primer	10
7.3 Starten	11
7.4 Wanneer de motor niet aanslaat:	11
7.5 Motor afzetten:	11
8. Gebruik van de bosmaaier.....	12
8.1 Toepassingsgebieden	12
8.2 Correcte werkwijze met de bosmaaier	12
8.3 Maaidraad bijregelen	12
9. Gebruiks- en onderhoudsinstructies.....	13
9.1 Algemene gebruiks- en onderhoudsinstructies	13
9.2 De startinstallatie	13
9.3 Bougie-informatie	13
9.4 Instelling carburateur	14
9.5 Onderhoud van de luchtfilter	14
9.6 Brandstoffilter vervangen	15
9.7 Instructies voor de geluiddemper	15
9.8 Stilleggen en opbergen	15
9.9 Onderhoudsschema	16
10. Accessoires / Wisselstukken.....	17
11. Aan slijtage onderhevige onderdelen	17
12. Garantie.....	17

1. Veiligheidsvoorschriften

1.1 Algemene veiligheidsinstructies



Lees deze handleiding vóór de eerste ingebruikneming zorgvuldig door en bewaar deze op een veilige manier. Gebruik deze machine met speciale voorzichtigheid.

Het niet naleven van de veiligheidsinstructies kan levensgevaarlijk zijn. Volg de ongevalpreventievoorschriften van de beroepsverenigingen. De gebruiksaanwijzing moet altijd beschikbaar zijn op de plaats waar de machine wordt gebruikt. Ze moet door iedereen worden gelezen die belast is met werken aan de machine (ook onderhoud, verzorging en herstelling).

- Als u voor de eerste keer met een dergelijke machine werkt, laat de verkoper dan uitleggen hoe u er veilig mee omgaat.
- De bosmaaier mag enkel worden gebruikt voor het in paragraaf 8.1 "Toepassingsgebieden" voorziene gebruiksdoel en voor de daar vermelde toepassingsgebieden.
- Kinderen en jongeren onder 18 jaar mogen niet met deze machine werken; uitgezonderd zijn jeugdige personen boven 16 jaar die onder toezicht een opleiding volgen.
- Hou personen en dieren op een veilige afstand van het werkterrein. De minimale afstand bedraagt 15 meter. Let met name op kinderen en op dieren die zich in het struikgewas ophouden. Als een persoon of een dier dichterbij komt, dient u onmiddellijk de machine en het snijwerktuig te stoppen. De gebruiker is verantwoordelijk voor gevaren of ongevallen die ontstaan voor andere personen en hun eigendom.
- Deze machine mag uitsluitend aan personen worden uitgeleend of doorgegeven die met dit type, de bediening en de handleiding vertrouwd zijn. Geef altijd deze handleiding mee.
- Als u met deze machine werkt, dient u in goede conditie, uitgerust en gezond te zijn.
- Onder invloed van alcohol, drugs of medicamenten die het reactievermogen kunnen beïnvloeden, mag deze machine niet worden gebruikt.
- Breng geen wijzigingen aan bestaande veiligheidsvoorzieningen en bedieningsonderdelen aan.
- De machine mag uitsluitend in bedrijfsveilige staat worden gebruikt - **gevaar voor ongevallen!** Controleer de bosmaaier vóór elk gebruik.
- Er mogen uitsluitend accessoires en aanbouwonderdelen worden gebruikt die door de fabrikant geleverd en uitdrukkelijk voor de bevestiging op dit type vrijgegeven zijn. Als u de draadkop gebruikt, mag u de kunststof-snijdraad nooit vervangen door een staaldraad. Bij elk snijwerktuig moet altijd de overeenkomstige aanraakbeveiliging worden gebruikt.
- Als u snijwerktuigen vervangt, dient u altijd de motor uit te schakelen en de bougiestekker af te trekken, om te voorkomen dat de motor per vergissing wordt gestart.
- Een betrouwbaar gebruik en de veiligheid van uw apparaat hangen ook van de kwaliteit van de gebruikte reserveonderdelen af. Uitsluitend originele reserveonderdelen gebruiken. Enkel originele onderdelen stammen uit de productie van het apparaat en garanderen derhalve de maximale kwaliteit qua materiaal, maatvastheid, functie en veiligheid. U verkrijgt de originele reserve- en accessoireonderdelen bij uw vakhandelaar. Hij beschikt ook over de noodzakelijke lijsten met reserveonderdelen, om de vereiste nummers van de reserveonderdelen te kunnen nagaan. Hij wordt doorlopend over detailverbeteringen en vernieuwingen in het programma van reserveonderdelen geïnformeerd. Hou er ook rekening mee dat bij het gebruik van niet originele onderdelen geen garantievergoeding mogelijk is.
- Wanneer het apparaat niet wordt gebruikt, moet het zo veilig worden afgezet dat er niemand gevaar loopt. De motor moet worden afgezet.

Wie niet let op de veiligheids-, bedienings- of onderhoudsinstructies, is ook aansprakelijk voor alle daardoor veroorzaakte schade en gevolgschade.

1.2 Werkkleding

Om verwondingen te vermijden, dient u de voorgeschreven kledij en beschermuitrusting te gebruiken terwijl u met deze machine werkt. De kleding moet doelmatig zijn, d.w.z. nauw aanliggen (bijv. combipak), maar mag niet hinderlijk zijn.

Onze aanbeveling: **SOLO bos- en landbouwjas EN 340** bestelnr.: 99 303 000 + maat (2[s] - 6[xxl])
of **SOLO outdoor-broek** bestelnr.: 99 020 95 + maatindex
of **SOLO outdoor-tuinbroek** bestelnr.: 99 020 94 + maatindex

Draag geen sjaal, das, sieraden of andere kledingstukken die vastgekneld kunnen raken in de machine, in het struikgewas of in takken. Lang haar moet worden samengebonden en beschermd (hoofddoek, muts, helm e.d.).



Draag vaste schoenen met stevige zool - liefst veiligheidsschoenen met stalen punt.
Onze aanbeveling: **SOLO lederen bottine** bestelnr.: 99 305 00 + maat (36 - 48)



Draag veiligheidshandschoenen met antislip grijpoppervlak.
Onze aanbeveling: **SOLO Fit** veiligheidshandschoenen bestelnr.: 99 390 12 + maatindex



Gebruik een persoonlijke oorbescherming en gezichtbescherming (bijv. veiligheidsbril).
Onze aanbeveling: **SOLO gezichts-/gehoorbescherming** bestelnr.: 99 390 1001 (één maat)

1.3 Tijdens het tanken



Benzine is extreem gemakkelijk ontvlambaar. Blijf weg van open vuur en mors geen brandstof. Rook niet op de werkplek en op de plaats van het tanken!

- Vóór het tanken moet de motor steeds worden afgezet.
- Wanneer de motor nog warm is, mag er niet worden bijgetankt - brandgevaar!
- De tankdop altijd voorzichtig openen, zodat de bestaande overdruk langzaam kan dalen en er geen brandstof uitspuit.
- Brandstoffen kunnen oplosmiddelachtige substanties bevatten. Huid- en oogcontact met minerale olieproducten vermijden. Tijdens het tanken handschoenen dragen. Beschermende kleding geregeld vervangen en reinigen.
- Brandstofdampen niet inademen.
- Uitsluitend op goed geventileerde plaatsen tanken.
- Let erop dat er geen brandstof of olie in de grond terecht komt (milieubescherming). Geschikte onderlegger gebruiken.
- Als er brandstof is gemorst, moet het apparaat onmiddellijk worden schoongemaakt. Als de kleding vuil is, dient u ze onmiddellijk te verwisselen.
- De tankdop altijd stevig vastdraaien. U verkleint hiermee het risico dat door de motorvibratie de tankdop loskomt en er brandstof naar buiten komt.
- Let op lekkages. Niet starten en werken als er brandstof uitloopt. Er bestaat levensgevaar door verbrandingen!
- Bewaar brandstoffen en olie uitsluitend in voorgeschreven en van het juiste opschrift voorziene vaten.

1.4 Tijdens het transport van het apparaat

- Zet tijdens het transport altijd de motor af!
- Draag of transporteer de bosmaaier nooit terwijl het werktuig draait.
- Om het uitlopen van brandstof en beschadigingen te voorkomen, moet het apparaat tijdens het transport in voertuigen worden beveiligd tegen omvallen. De tank moet op lekken worden gecontroleerd. Het is aan te bevelen de tank voor het transport leeg te maken.
- Bij verzending moet de tank altijd eerst worden leeggemaakt.

1.5 Bij onderhoud en reparaties

Het apparaat moet regelmatig worden onderhouden. Voer uitsluitend die onderhouds- en reparatiewerkzaamheden zelf uit die in deze handleiding beschreven staan. Alle anderen werkzaamheden moeten door een geautoriseerde vakwerkplaats worden uitgevoerd.

- Het apparaat mag niet in de buurt van open vuur onderhouden, gerepareerd of opgeslagen worden.
- Voor de reiniging, het onderhoud en de reparatie moet altijd de motor worden afgezet en moet de bougiestekker eraf worden getrokken. Een uitzondering vormt de carburateurinstelling en de afstelling voor het stationair toerental.
- Bij alle reparaties mogen uitsluitend originele reserveonderdelen van de fabrikant worden gebruikt.
- Aan het apparaat mogen geen wijzigingen worden uitgevoerd, omdat hierdoor de veiligheid nadelig kan worden beïnvloed en er ongeval- en letselrisico bestaat!

1.6 Vóór het starten

Controleer vóór het starten of het volledige apparaat in bedrijfsveilige staat verkeert.

- De stopschakelaar moet gemakkelijk aan en uit kunnen worden geschakeld.
- De gashendel moet licht lopen en zelfstandig naar de stand voor het stationair toerental terugkeren.
- Het snijwerktuig en de aanraakbeveiliging moeten goed vastzitten en in perfecte staat verkeren.
- Controleer ook of de bougiekabel en bougiestekker goed vastzitten. Als de verbinding los zit, kunnen er vonken ontstaan, waardoor het eventueel naar buiten tredend brandstof-/luchtmengsel kan ontsteken - brandgevaar!

Bij onregelmatigheden, duidelijke schade, foutieve instellingen of als de goede werking beperkt is, mag u niet beginnen werken, maar dient u de machine te laten controleren in een werkplaats.

1.7 Tijdens het starten

- Hou tijdens het starten minstens 3 meter afstand tot de plaats waar wordt getankt en start nooit in gesloten ruimten.
- Let erop dat u veilig en stabiel staat tijdens het starten. Altijd op een egale ondergrond starten en de machine stevig vasthouden.
- De machine mag uitsluitend door één persoon worden bediend - in een cirkel van 15 meter mogen zich - ook tijdens het starten - geen andere personen bevinden.
- Voer de startprocedure uit zoals beschreven in hoofdst. 7. "Motor starten / motor afzetten".

1.8 Tijdens het werk

- De bosmaaier mag enkel worden gebruikt als hij volledig in elkaar gezet is.
-  Zodra de motor draait, produceert de machine giftige uitlaatgassen, die onzichtbaar en reukloos kunnen zijn. Start de machine nooit in gesloten ruimten. Zorg in nauwe omstandigheden, in kuilen of in greppels tijdens het werk altijd voor voldoende luchtverversing.
-  Rook niet op de werkplek - ook niet in de onmiddellijke omgeving van het apparaat. Er bestaat verhoogd risico voor brand!
- Werk omzichtig, met overleg en rustig, en breng geen andere mensen in gevaar.
 - Let op goede zicht- en lichtomstandigheden.
 - Blijf altijd binnen roepafstand van andere personen, die in een noodgeval hulp kunnen bieden.
 - Las tijdig pauzes in het werk in.
 - Wees attent op mogelijke bronnen van gevaar en tref navenante voorzorgsmaatregelen. Bedenk dat bij het gebruik van gehoorbescherming het waarnemen van geluiden beperkt is. Ook gevaar aankondigende akoestische signalen, geroep enz. kunnen niet worden gehoord.
 - Voorzichtig bij natheid, gladheid, op hellingen of oneffen terrein. Er bestaat verhoogd risico voor uitglijden!
 - Let op het risico van struikelen en op hindernissen zoals boomwortels, boomstronken, randen. Wees uiterst voorzichtig als u op hellingen werkt.
 - Controleer het werkterrein vooraf op stenen, gebroken glas, spijkers, draad en andere vaste voorwerpen. Verwijder deze voorwerpen, zodat ze niet door het snijwerktuig kunnen worden weggeslingerd of erin vastgekneeld raken.
 - Hou de machine altijd met beide handen vast en zorg ervoor dat u veilig en stabiel staat.
 - Hou het snijwerktuig altijd onder de heup. Het draaiende werktuig mag niet van de grond worden opgetild.
 - Hou alle lichaamsdelen op een veilige afstand van het roterende snijwerktuig.
 - Gebruik een degelijke maaitechniek (zie paragraaf 8.2 "Correcte werkwijze met de bosmaaier").
 - Gebruik de machine met zo weinig mogelijk lawaai en uitlaatgassen. Laat de motor niet onnodig draaien. Bedenk dat ook lawaai een belasting voor het milieu teweegbrengt. Houd u eventueel aan rusttijden, die plaatselijk anders kunnen zijn.
 - Gebruik geen stompe werktuigen en voorkom dat het roterende snijwerktuig ongecontroleerd tegen een vreemd voorwerp slaat. Er bestaat gevaar voor een sterke terugslag, waardoor de volledige motoreenheid kan worden rondgeslingerd. Dit kan leiden tot ongecontroleerde bewegingen van de gebruiker, wat ernstige of dodelijke verwondingen tot gevolg kan hebben.
- Als de bosmaaier zich abnormaal gedraagt, dient u de motor uit te schakelen.
- Wegens de centrifugaalkoppeling draait het snijwerktuig nog een korte tijd verder na het loslaten van de gashendel of het uitschakelen van de motor. Let erop dat het snijwerktuig tot stilstand is gekomen voor u de machine wegzet.
- Voor u het snijwerktuig aanraakt - ook als u een verstopping of vastklemming van het snijwerktuig wenst te verhelpen - dient u altijd de motor uit te schakelen, waarna u wacht tot het snijwerktuig stil staat en u de bougiestekker aftrekt.
- Raak de uitlaat en de geluiddemper niet aan zolang deze nog heet zijn, er bestaat gevaar voor verbranding!
- Werk nooit met defecte geluiddemper of zonder geluiddemper. Er bestaat gevaar voor gehoorbeschadiging en verbranding!

Eerste hulp

Voor een eventueel ongeval moet er altijd een EHBO-koffer voorhanden zijn op de werkplaats. Verbruikt materiaal moet onmiddellijk worden bijgevuld.

Opmerking:

Als personen met circulatiestoornissen te vaak worden blootgesteld aan vibraties, kan er schade optreden aan bloedvaten of aan het zenuwstelsel. Volgende symptomen kunnen ten gevolge van vibraties optreden aan vingers, handen of polsen: inslapen van lichaamsdelen, prikkelen, pijn, steken, verandering van de huidkleur of van de huid. Als deze symptomen worden vastgesteld, dient u een arts te raadplegen.

2. Technische gegevens

Motor type		SOLO eencilinder-tweetaktmotor
Cilinderinhoud	cm ³	25
Maximaal motorvermogen bij	kw / ($\frac{\text{omw}}{\text{min}}$)	0,7 / 7500
Max. toegelaten toerental onbelast met snijwerktuig	$\frac{\text{omw}}{\text{min}}$	8200±100
Gemiddeld stationair toerental	$\frac{\text{omw}}{\text{min}}$	2800±100
Inhoud brandstoftank	l	0,4
Brandstofmengsel mengverhouding:		
met "SOLO 2T motorolie"		1:50 (2%)
met andere tweetaktoliën		1:25 (4%)
Carburateur		Positie-onafhankelijke membraancarburator met primer en geïntegreerde brandstofpomp
Luchtfilter		Schuimfilter
Ontsteking		Elektronisch gestuurde magneetontsteking, niet aan slijtage onderhevig
Gewicht, zonder bescherming en snijwerktuig	kg	4,3
Aandrijfjas - eigenschap / diameter	mm	Flexibel / 6,2
Maaiboom – materiaal / diameter	Ø mm	Aluminium / 25
Afmetingen Hoogte / Breedte / Lengte	mm	32 / 33 / 159
Bij het berekenen van de hierna vermelde waarden inzake trillingsversnelling en lawaai werden de verschillende werktoestanden overeenkomstig de geldende norm gewogen		
Trillingsversnelling $a_{h_{v,eq}}$ volgens DIN ISO 22867		
Greep rechts / greep links	m/s ²	7,95 / 5,74
Geluidsdruk niveau L_{peq} volgens EN ISO 22868	dB(A)	91,29
Geluidsvermogensniveau L_{Weq} volgens EN ISO 22868	dB(A)	101,96

3. Leveringsomvang

- **Bosmaaier**, gedeeltelijk voormonteed; volgende onderdelen zijn bijgeleverd en moeten nog worden gemonteerd
- **Handgreep-loop** (2 delen) en alle vereiste onderdelen voor de montage en afwerking
- **Bescherming**, draadafsnijmes met schroef en alle vereiste montageonderdelen voor de beveiliging
- **Snijwerktuig draadkop** met alle **montageonderdelen** die vereist zijn voor de montage van de draadkop
- **Bevestigingspen (Inbus sleutel)** (voor montage van het snijwerktuig)
- Deze **handleiding**

4. Bedienings- en functieonderdelen

Fig. 1

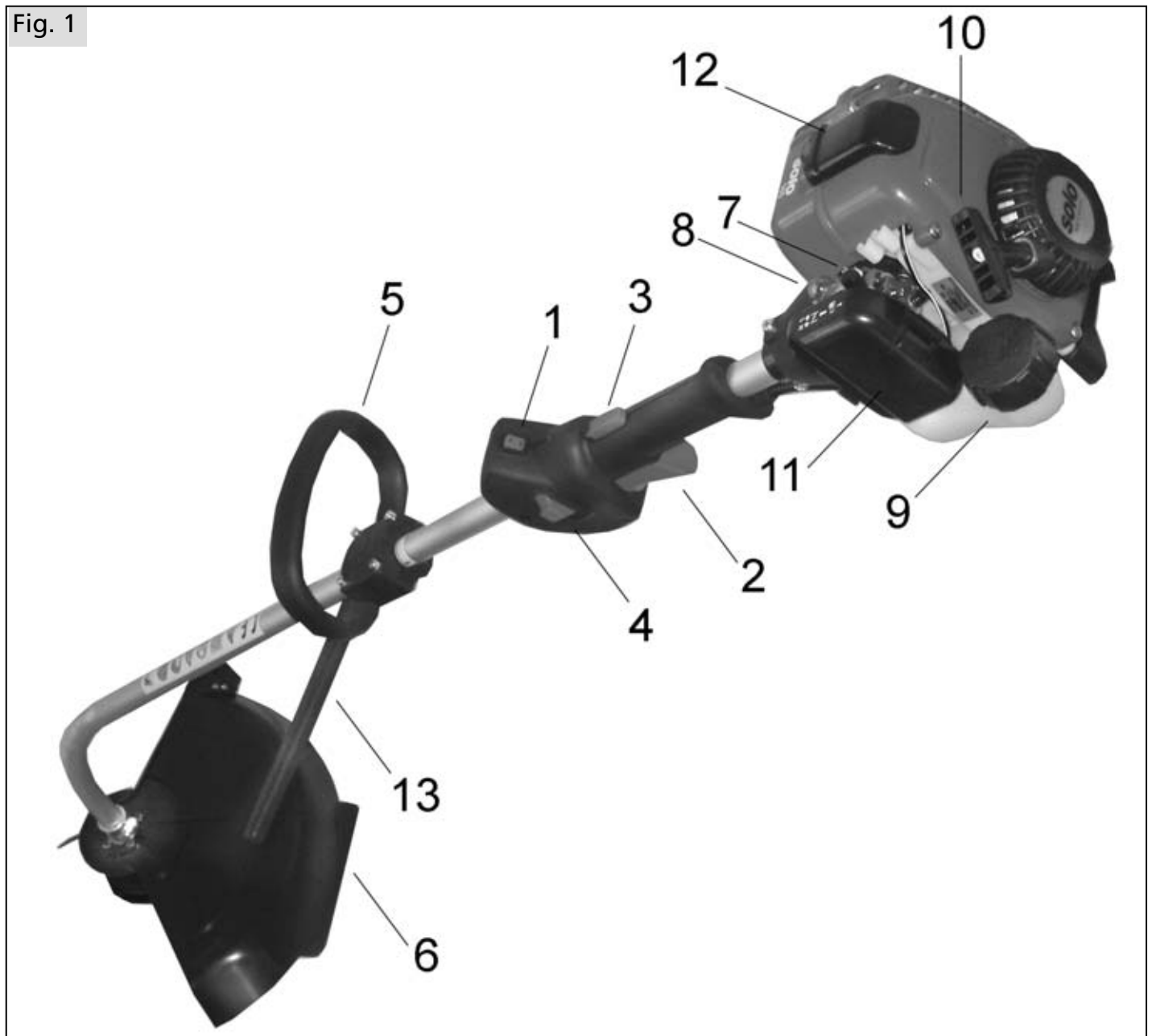

- | | | |
|------------------------|-------------------------|-----------------------|
| 1 Stopschakelaar | 5 D-greep - Loop | 9 Brandstoftank |
| 2 Gashendel | 6 Bescherming | 10 Starthendel |
| 3 Blokkering gashendel | 7 Choke | 11 Deksel luchtfilter |
| 4 Halfgasvergrendeling | 8 Primer-starthulp | 12 Beschermkap bougie |
| | | 13 Veiligheidsstop |

5. Vorbereiding van het werk

Om verzendingstechnische redenen wordt de machine gedeeltelijk gedemonteerd geleverd, zodat ze voor de ingebruikname in elkaar moet worden gezet. De machine mag enkel worden gebruikt als ze volledig in elkaar gezet is.

Let erop dat de tank voor de volledige montage en voor de demontage en ombouw volledig leeg is.

5.1 Montage handgreep-loop

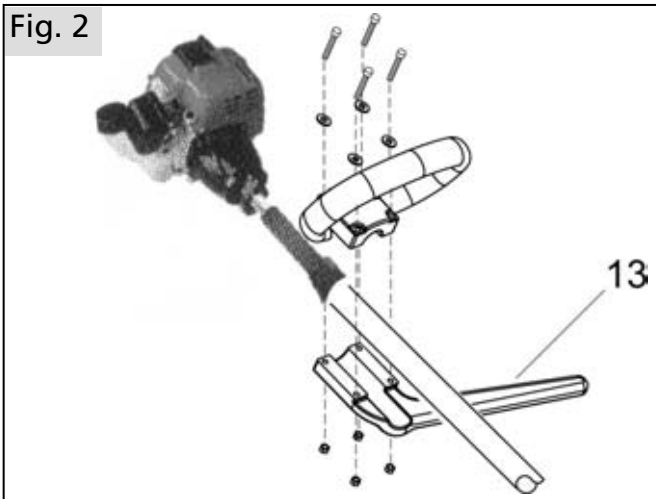

- De veiligheidsaanslag (13) moet, gezien vanuit het standpunt van de gebruiker, naar links gericht worden gemonteerd.
- De schroeven eerst slechts licht bevestigen.
- De greep overeenkomstig de lichaamsgrootte in de optimale positie schuiven.
- Pas daarna de schroeven vastdraaien.

5.2 Montage van de draadkop



De aandrijfvas met de bevestigingspen (Inbus sleutel) blokkeren. De draadkop rechtsom op de aandrijfvas schroeven.

Opmerking: Als de draadlengte wordt bijgesteld (zie par. 8.3 "Maaidraad bijregelen"), snijdt het in de bescherming aangebrachte draadmes het draaduiteinde tijdens de werking automatisch op de juiste lengte.

Opgelet: De bosmaaier nooit starten zonder gemonteerd draadafsnijmes.

Om de draadkop te vervangen, de draadkop linksom afschroeven terwijl de aandrijfvas geblokkeerd is.

5.3 Montage van de bescherming



De bescherming over de maaiboom langs boven naar de correcte positie brengen. De beveiliging moet naar de gebruiker gericht zijn als hij een correcte werkhouding heeft.



Het bevestigingsgedeelte eveneens over de maaiboom naar de correcte positie brengen, zodat het open gedeelte van de cirkel naar de gebruiker gericht is.

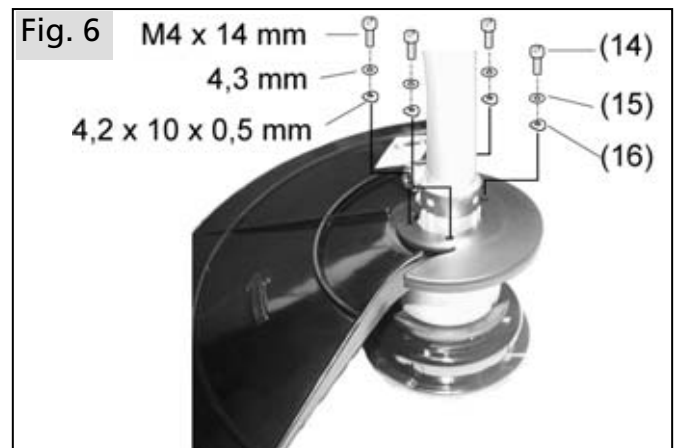

Met de vier schroeven (14), onderleggringen (15) en schotelveren (16) de bescherming en het bevestigingsgedeelte opschroeven.

6. Tanken

6.1 Brandstofinformatie

De motor van deze machine is een hoogrendement-tweetaktmotor, die moet worden aangedreven met een benzine-/oliemengsel (benzine en olie = brandstofmengsel) of met in de vakhandel verkrijgbare, voorgemengde speciale brandstofmengsels voor 2-taktmotoren. Voor het brandstofmengsel kan loodvrije normale benzine of loodvrije superbenzine gebruikt worden (minimaal octaangehalte 92 RON).

Ongeschikte brandstoffen of afwijkingen van de mengverhouding kunnen ernstige motorschade tot gevolg hebben!

 Direct huidcontact met benzine en het inademen van benzinedampen vermijden - gezondheidsrisico!

6.2 Mengverhouding

Gebruik voor de eerste vijf tankvullingen altijd een mengverhouding olie - benzine van 1:25 (4%).

Vanaf de zesde tankvulling adviseren wij bij gebruik van de door ons aangeboden speciale 2-taktolie "SOLO 2T motorolie" een mengverhouding van 1:50 (2%).

Bij andere merken 2-taktolie adviseren wij een mengverhouding van 1:25 (4%).

Bewaar het mengsel niet langer dan 3-4 weken.

Brandstofmengtabel

Benzine in liter	Olie in liter	
	SOLO 2T motorolie 2% (1:50)	andere merken tweetaktolie 4% (1:25)
1	0,020	0,040
5	0,100	0,200
10	0,200	0,400

6.3 Met brandstof vullen

Neem tijdens het tanken de veiligheidsvoorschriften in acht.

Tank uitsluitend met uitgeschakelde motor. De omgeving van de vulzone moet goed worden schoongemaakt. Zet het apparaat zodanig neer dat de tankdop omhoog staat. Schroef de tankdop los en vul het brandstofmengsel slechts tot aan de onderkant van de opening. Om verontreinigingen in de tank te voorkomen, gebruikt u eventueel een zeeftrichter. Na het vullen schroeft u de tankdop er weer handvast op.

7. Motor starten / motor afzetten

7.1 Halfgas-startinstelling

Fig. 7

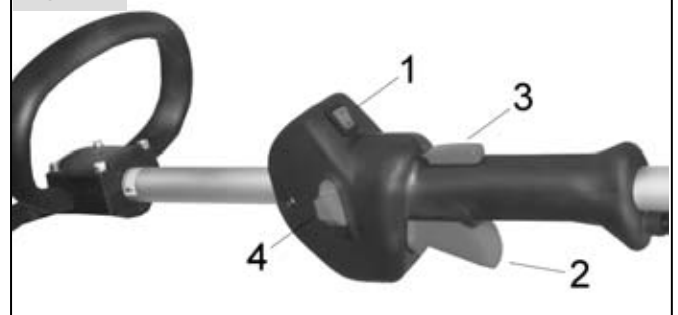



- Zet de stopschakelaar (1) op "ON".
- Neem de handgreep vast, de veiligheidsblokkeerknop (3) wordt door de handpalm bediend en daardoor wordt de gashendel (2) vrijgegeven.
- Duw de gashendel (2) volledig door.
- Duw de halfgasvergrendeling (4) in en laat de gashendel weer los terwijl de halfgasvergrendeling ingedrukt is.

7.2 Startklep en primer

Fig. 8



De startklep moet als volgt worden ingesteld:

- Bij koude motor de choke-hendel (7) in de stand gesloten  omhoog zetten.
- Bij warme motor de choke-hendel (7) in de stand open  omlaag zetten.

Bij de eerste start of als de brandstoftank volledig leeggemaakt en weer bijgetankt is, drukt u de primer (8) verschillende malen in (min. 5 x), totdat er in de kunststof ballon brandstof zichtbaar is.

7.3 Starten

Hou bij het starten rekening met de veiligheidsinstructies.

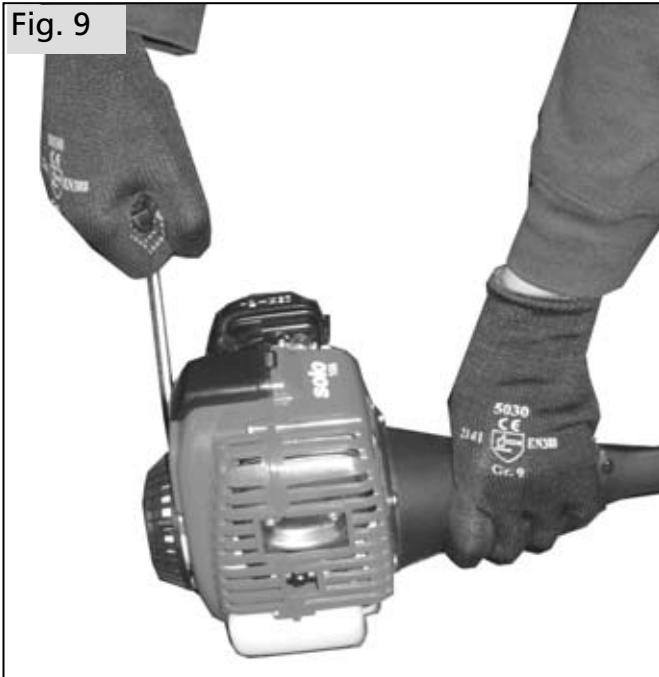

Plaats de bosmaaier vlak en vrij van hindernissen tegen de grond en let erop dat het snijwerktuig niet tegen voorwerpen of tegen de grond komt.

Tijdens het starten mag u niet op de maaiboom staan of erop knielen, want hierdoor kan de as of de boom beschadigd raken.

Neem een stabiele houding aan en hou de machine met de linker hand aan de behuizingsflens stevig vast.

Bij koude motor:

Met de choke-hendel omhoog (↑) starten door het startkoord verschillende keren in een rechte lijn uit te trekken, tot de motor hoorbaar en gedurende korte tijd aanslaat (ontsteekt).

Dan onmiddellijk de choke-hendel omlaag (↓) zetten. Verder starten tot de motor doorloopt.

Bij warme motor:

Met choke-hendel omlaag (↓) starten door het startkoord verschillende keren in een rechte lijn uit te trekken, tot de motor doorloopt.

Opgelet: Niet aan de koordgeleiding kantelen en niet tot tegen de aanslag uittrekken, anders kan het koord breken! De startgreep niet te snel laten terugspringen!

Als de motor draait, trekt u kort aan de gashendel om de halfgasvergrendeling op te heffen. Laat de gashendel weer los, zodat de motor stationair blijft draaien. U kunt nu beginnen met het werk.

7.4 Wanneer de motor niet aanslaat:

Als de motor na verschillende startpogingen niet aanslaat, gaat u na of alle hierboven beschreven instellingen correct zijn, meer bepaald of de stopschakelaar **niet** in de stand "OFF" staat. Start nogmaals. Als de motor nog steeds niet start, is de verbrandingskamer reeds te ver gevuld met vet.

In dit geval adviseren wij:

- Bougieafdekking verwijderen.
- Daaronder liggende bougiestekker eraf trekken.
- Bougie eruit schroeven en goed afdrogen.
- Volgas geven en startgreep voor de ventilatie van de verbrandingskamer verschillende malen doortrekken.
- Bougie weer inschroeven, bougiestekker en bougieafdekking weer monteren.
- Starten met de choke-hendel omlaag (↓) en stopschakelaar in de stand "ON".

7.5 Motor afzetten:

Laat de gashendel los en zet de stopschakelaar in de stand "OFF".

Let op: Wegens de centrifugaalkoppeling draait het snijwerktuig nog een korte tijd verder na het loslaten van de gashendel en het uitschakelen van de motor. Let erop dat het snijwerktuig tot stilstand is gekomen voor u de machine wegzet.

8. Gebruik van de bosmaaier

8.1 Toepassingsgebieden

De met een draadkop uitgeruste bosmaaier mag uitsluitend worden gebruikt om gras te maaien – speciaal geschikt in de buurt van hindernissen – en om licht onkruid en wildgroei ter hoogte van de grond te snijden. De draadkop is speciaal geschikt voor een zachte snede, bijv. om netjes te snijden rond bomen en palen.

8.2 Correcte werkwijze met de bosmaaier

Hou tijdens het werk met de bosmaaier rekening met de veiligheidsvoorschriften.



Draag de machine rechts naast u.

Ga naar het maaigoed terwijl de machine stationair draait, en geef daarna volgas. Laat de motor zonder belasting niet te lang op hoog toerental draaien.

Steek het werktuig voor 2/3 in het te maaien materiaal en werk met de machine zoals met een zeis, door stapsgewijs vooruit te gaan en het te

maaien materiaal van de ene kant naar de andere te bewerken.

Als u onregelmatigheden vaststelt of als het maaigoed vastgeraakt is ter hoogte van het snijwerktuig of de aanraakbeveiliging, dient u de motor onmiddellijk uit te schakelen. Rem het snijwerktuig af door op de grond te duwen tot het snijwerktuig tot stilstand is gekomen. Trek de stekker af en verwijder gras, kreupelhout e.d. uit de werktuighouder. Controleer de volledige machine op haar bedrijfsveilige toestand.

Als u de draadkop gebruikt, mag u enkel werken met de toegelaten snijdraadlengte. Als de aanraakbeveiliging juist gemonteerd is, worden de snijdraden altijd ingekort tot op de toegelaten lengte (draadafsnijmes ingebouwd in de aanraakbeveiliging).

Als de snijdraad te lang is, bestaat er extreem gevaar voor verwondingen en kan de motor overbelast en beschadigd raken.

8.3 Maaidraad bijregelen

Als een halfautomatische draadkop wordt gebruikt:

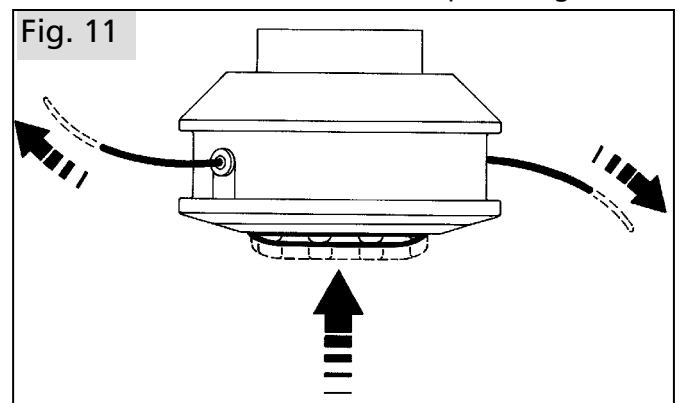

(schematische voorstelling)

Bij onbelaste werking verschillende keren met de draaiende draadkop op begroeide ondergrond tikken. De snijdraad komt een stukje vrij. De draadverlenging bedraagt ca. 30 mm per ontgrendeling. Overtollige draadlengtes worden door het draadafsnijmes gecorrigeerd.

Als de maaidraad opgebruikt is, kunt u hem door de als toebehoren aangeboden maaidraad bestelnr.: 6900201 vervangen.

9. Gebruiks- en onderhoudsinstructies

9.1 Algemene gebruiks- en onderhoudsinstructies

Het onderhoud en de reparatie van moderne apparaten en hun voor de veiligheid relevante modules vereisen een gekwalificeerde vakopleiding en een van speciale gereedschappen en testapparaten voorziene werkplaats. De fabrikant adviseert daarom alle niet in deze handleiding beschreven werkzaamheden altijd door een vakwerkplaats te laten uitvoeren. De vakman beschikt over de vereiste scholing, ervaring en uitrusting, om u de telkens goedkoopste oplossing te kunnen aanbieden. Hij helpt u met raad en daad verder.

Na een inlooptijd van ca. 5 bedrijfsuren moeten alle bereikbare schroeven en moeren (uitgezonderd de carburateurafstelschroeven) worden gecontroleerd op vastzitten en evtl. worden vastgedraaid.

Controleer het snijwerktuig vaak en als u onregelmatigheden of verstoppingen ter hoogte van het snijwerktuig of de beveiliging vaststelt. Daartoe dient u de motor uit te zetten en moet het snijwerktuig stilstaan. Trek de bougiestekker af en verwijder gras, bladeren enz. van de werktuighouder. Stompe of beschadigde werktuigen dient u onmiddellijk te vervangen, zelfs als de barsten nog heel klein zijn - voer een geluidstest uit.

Bewaar het apparaat liefst op een droge en veilige plaats met een volle brandstoftank. Er mogen geen plekken met open vuur of iets dergelijks in de buurt zijn. Bij vrij lang stilliggen (meer dan 3 maanden) zie hoofdst. 9.8 "Stilleggen en opbergen".

9.2 De startinstallatie

De volgende instructies dienen voor het verlengen van de levensduur van het startkoord en van het startmechanisme - zie ook hoofdst. 7. "Motor starten/ motor afzetten":

- Koord altijd in een rechte lijn uittrekken.
- Koord niet over de rand van het oog voor het koord laten schuren.
- Koord niet volledig uittrekken - risico van koordbreuk.
- Startgreep altijd weer in zijn uitgangsstand terugbrengen - niet laten terugspringen.

Een beschadigd startkoord kan door de vakman worden vervangen.

9.3 Bougie-informatie

De bougie moet regelmatig om de 50 bedrijfsuren worden gecontroleerd.

- Verwijder de bougieafdekking.
- Trek de bougiestekker daaronder uit.
- Schroef de bougie uit en droog hem goed af.

Als de elektroden sterk afgebrand zijn, moet de bougie onmiddellijk worden vervangen - anders om de 100 uur.

Als de bougie uitgeschroefd is of de bougiekabel uit de stekker verwijderd is, mag de motor niet in beweging worden gezet. Er bestaat brandgevaar door vonkvorming!

De ontstoorde bougie (warmtewaarde 200) is bijv. onder de volgende benaming te koop:

BOSCH WSR6F

CHAMPION RCJ-6Y of iets vergelijkbaars.

De voorgeschreven elektrodeafstand bedraagt 0,5 mm.

Gebruik enkel bougies met vast gemonteerde, dikke aansluitmoer op het bovenste uiteinde. Anders bestaat er brandgevaar door vonkvorming.

- Schroef de bougie weer in.
- Duw de bougiestekker altijd goed vast op de bougie.
- Zet de bougieafdekking terug.

Voor u begint te werken, dient u na te gaan of de bougiekabel perfect aangesloten is en de isolatie intact is.

9.4 Instelling carburateur

De carburateur wordt in de fabriek optimaal ingesteld. Afhankelijk van de gebruikslocatie (gebergte, laagland) moet de instelling van de carburateur eventueel worden aangepast.

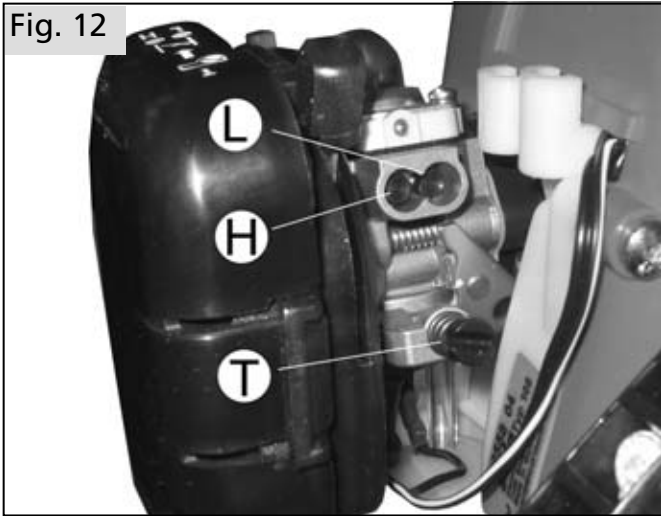

De carburateur heeft 3 stelschroeven:

- Stationair-aanslagschroef "T"
- Regelschroef "L" voor het mengsel bij stationair toerental
- Regelschroef "H" voor het mengsel bij vollast

 De regelschroeven voor het mengsel bij stationair toerental "L" en het mengsel bij vollast "H" mogen enkel worden ingesteld in de erkende werkplaats.

Geringe correcties van de instelling van het standgas op het in de technische gegevens vermelde gemiddelde stationaire toerental, kunnen als volgt worden uitgevoerd met de stationair-aanslagschroef "T" en met behulp van een toerentalmeter:

- Als het stationair toerental te groot is, draait u de stationair-aanslagschroef "T" iets open door linksom te draaien.
- Als het stationair toerental te laag is (de motor blijft dus staan), draait u de stationair aanslagschroef "T" iets dicht door rechtsom te draaien tot de motor gelijkmatig loopt.

 Het snijwerktuig mag nooit worden aangedreven bij stationair toerental!

Als een optimale instelling van de carburateur niet kan worden verkregen door de stationair-aanslagschroef "T" te corrigeren, dient u de carburateur optimaal te laten instellen in een erkende werkplaats.

Volgende instructies zijn bedoeld voor de erkende werkplaats

Bij D-Cut-carburateurs:

Gebruik de D-CUT-carburateursleutel om de regelschroef "L" voor het mengsel bij stationair toerental en de regelschroef "H" voor het mengsel bij vollast te corrigeren.

Bij carburateurs met limitercaps:

De regelschroeven voor het mengsel bij stationair toerental en het mengsel bij vollast kunnen in beperkte mate worden veresteld.

Voor een correcte instelling van het stationair toerental moet de luchtfilter schoon zijn! Laat de motor warmdraaien voor u de instelling uitvoert.

 De carburateur wordt ingesteld om een maximaal motorvermogen te verzekeren. Voor de instelling moet in elk geval een toerentalmeter worden gebruikt! Stel geen hoger toerental in dan aangegeven, want dit kan tot motorschade leiden!

9.5 Onderhoud van de luchtfilter

Vervuilde luchtfilters hebben een prestatiedaling tot gevolg. Zij vergroten het brandstofverbruik en daardoor de schadelijke stoffen in het uitlaatgas. Bovendien wordt het starten moeilijker.

Voer volgende onderhoudswerkzaamheden regelmatig uit.

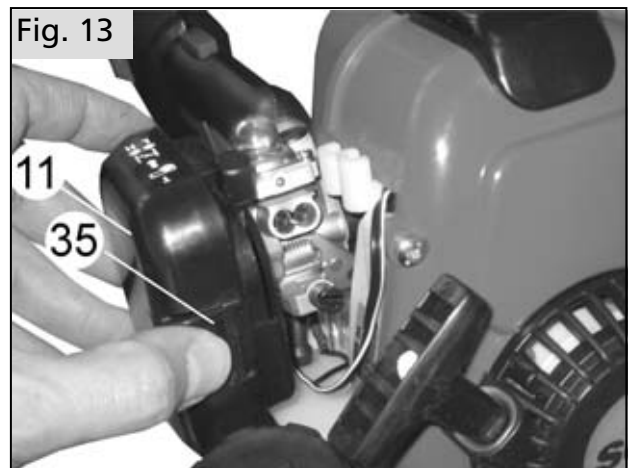

Voor u de luchtfilter opent, de startklep sluiten  zodat er geen vuil in de carburateur terecht kan komen.

Strip (35) indrukken en filterafdekking (11) wegkiepen en afnemen. Filteromgeving reinigen.

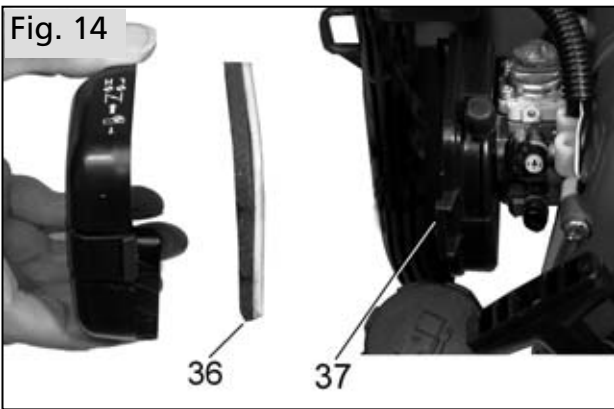

Het in elkaar gestoken filterinzetstuk (36) uit de filterhouder (37) nemen. Opgelet: Het filterinzetstuk niet scheiden!

Als de machine de hele dag wordt gebruikt, moet het filterinzetstuk dagelijks worden gereinigd. Als er vrij veel stof optreedt ook tussendoor. Gewoon uitkloppen of uitblazen is voor de dagelijkse reiniging het beste geschikt. Bij beschadigd filtermateriaal moeten de desbetreffende onderdelen onmiddellijk worden vervangen. Voor motorschade, die ontstaan door ondeskundig onderhoud, kan geen garantieaanspraak worden ontleend.

Het nieuwe of gereinigde filterinzetstuk overeenkomstig afb. 19 in de filterhouder (37) plaatsen en de filterafdekking weer opzetten en vergrendelen.

Plaats nooit een vochtig of nat filterinzetstuk!

9.6 Brandstoffilter vervangen

Het is aan te bevelen de brandstoffilter (40) jaarlijks in een werkplaats te laten vervangen.

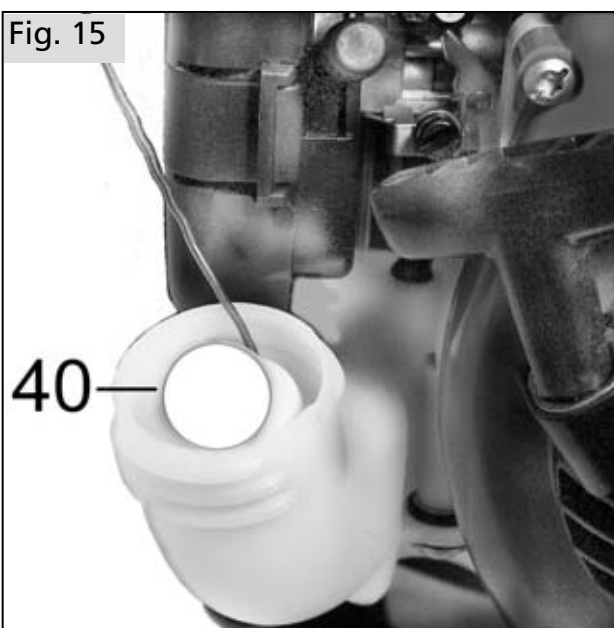

De vakman kan met een draadlus voorzichtig aan de brandstoffilter trekken om de brandstoftank te openen. Er moet op worden gelet dat de verdikking

van de brandstofslang aan de tankwand niet in de tank wordt getrokken.

9.7 Instructies voor de geluiddemper

Ga voor u begint te werken na of de geluiddemper in perfecte staat verkeert. Raak de geluiddemper niet aan zolang hij nog heet is.

Indien de motor niet naar tevredenheid draait hoewel de luchtfilter gereinigd is en ook de carburateurafstelling in orde is, kan dit ook aan een vervuilde of beschadigde geluiddemper liggen. Wend u tot de vakwerkplaats.

9.8 Stilleggen en opbergen

Bewaar de machine bij voorkeur op een droge en veilige plaats met volle brandstoftank. Er mogen geen open vuren of dergelijke in de omgeving voorkomen. Onbevoegd gebruik – met name door kinderen – moet worden vermeden.

Als de machine langer dan vier weken niet zal worden gebruikt, moeten volgende stappen ook worden uitgevoerd:

- De brandstoftank op een goed geventileerde plek leegmaken en reinigen.
- De motor starten als de brandstoftank leeg is en de carburateur leegmaken tot de motor stilvalt. Olieresten uit het brandstofmengsel zouden anders de carburateursproeiers kunnen verstopen en een latere start moeilijker kunnen maken.
- Het apparaat goed reinigen (speciaal de luchtaanzuigopeningen, de cilinderkoelribben, het luchtfilter en de omgeving van de tankmof).
- Bewaar de machine op een droge en veilige plaats. Onbevoegd gebruik – met name door kinderen – moet worden vermeden.

9.9 Onderhoudsschema

Volgende instructies hebben betrekking op normale gebruiksomstandigheden. Bij speciale omstandigheden, bijv. als er veel stof aanwezig is of als er elke dag bijzonder lang wordt gewerkt, moeten de aangegeven onderhoudsintervallen dienovereenkomstig worden ingekort.

		één keer na 5 bedrijfsuren	telkens vóór het begin van het	elke week	om de 50 bedrijfsuren	om de 100 bedrijfsuren	indien nodig	voor het maaiseizoen of jaarlijks
Carburateur	onbelaste loop controleren		X					
	onbelaste loop afstellen						X	
Luchtfilter	reinigen		X					
	vervangen						X	
Bougie	elektrodeafstand controleren en eventueel aanpassen				X			X
	vervangen					X	X	
Koelluchtinlaat	reinigen			X			X	X
Cilinderrribben	reinigen						X	X
Brandstoftank	reinigen				X			X
Brandstoffilter	vervangen							X
alle bereikbare schroeven (behalve instelschroeven)	vastdraaien	X					X	X
Bedieningselementen (stopschakelaar, gashendel, halfgasvergrendeling, starter)	functiecontrole		X					
Geluiddemper	visuele keuring		X					
Gehele machine	visuele keuring		X					
	reinigen			X			X	X

Voer de onderhoudswerkzaamheden regelmatig uit. Geef eventueel opdracht aan een vakwerkplaats als u niet alle werkzaamheden zelf kunt uitvoeren. De bezitter van het apparaat is ook verantwoordelijk voor:

- Schade door ondeskundig of laattijdig uitgevoerd onderhoud of reparatiewerkzaamheden
- Gevolgschade - ook corrosie - bij ondeskundige bewaring

10. Accessoires / Wisselstukken

Accessoires	Bestelnr.
2-draadkop halfautomatisch M10 x 1,25 R	69 00 650 5
Vervangdraad voor draadkop 15 m, 2,0 mm	69 00 201
Schoudergordel	69 00 924
SOLO 2T motorolie 100 ml	00 83 103
SOLO 2T motorolie 1 l	00 83 104
SOLO 2T motorolie In doseerfles 1 l	00 83 105
SOLO gezichts- /gehoorbescherming	99 390 1001
SOLO bos- en landbouwjas EN 340	99 303 000 + maat (2[s] - 6[xxl])
SOLO outdoor-broek	99 020 95 + maatindex
SOLO outdoor-tuinbroek	99 020 94 + maatindex
SOLO lederen bottine	99 305 00 + maat (36 - 48)
SOLO Fit veiligheidshandschoenen	99 390 12 + maatindex

11. Aan slijtage onderhevige onderdelen

Verschillende componenten zijn onderhevig aan van het gebruik afhankelijke slijtage of normale slijtage en moeten zo nodig tijdig worden vervangen. De onderstaande aan slijtage onderhevige onderdelen vallen niet onder de fabrieksgarantie:

- Luchtfilter
- Brandstoffilter
- Alle met brandstof in aanraking komende rubberen onderdelen
- Koppeling
- Bougie
- Startinstallatie
- Snijwerktuigen

12. Garantie

SOLO garandeert een perfecte kwaliteit en neemt de kosten op zich voor verbetering achteraf door het vervangen van defecte onderdelen in het geval van materiaal- of fabricagefouten die binnen de garantieperiode na de dag van de verkoop optreden. Let erop dat in sommige landen specifieke garantievoorwaarden gelden. Informeer bij twijfel bij uw verkoper. Hij is als verkoper van het product verantwoordelijk voor de garantie.

Wij vragen uw begrip ervoor dat voor de volgende schadeorzaken geen garantie kan worden geaccepteerd:

- Het niet opvolgen van de handleiding.
- Het niet uitvoeren van de vereiste onderhouds- en reinigingswerkzaamheden.
- Schade wegens een ondeskundige afstelling van de carburateur.
- Slijtage door normaal verbruik.
- Klaarblijkelijke overbelasting door langdurige overschrijding van het maximale vermogen.
- Gebruik van niet-toegestane werkgereedschappen en maaivoorzieningen.
- Gebruik van geweld, ondeskundige behandeling, misbruik of ongeluk.
- Schade door oververhitting wegens vervuiling in de ventilatorbehuizing.
- Ingrepen door ondeskundige personen of ondeskundige pogingen tot reparatie.
- Gebruik van ongeschikte reserveonderdelen of niet-originele SOLO-onderdelen, voor zover deze de schade veroorzaken.
- Gebruik van ongeschikte of te lang bewaarde bedrijfsmiddelen.
- Schade die te herleiden is tot gebruiksomstandigheden uit het verhuurbedrijf.

Reinigings-, onderhouds- en instelwerkzaamheden worden niet erkend voor garantievergoeding.

Alle garantiwerkzaamheden dienen door een SOLO-vakhandelaar te worden uitgevoerd.

Wij behouden ons het recht voor de vorm, techniek en uitrusting van onze producten te wijzigen met het oog op voortdurende technologische verbeteringen.

De gegevens en afbeeldingen in deze handleiding zijn niet bindend.

solo[®]

Made in Germany



SOLO
Postfach 60 01 52
D 71050 Sindelfingen

Tel. 07031-301-0
Fax 07031-301-130
info@solo-germany.com

SOLO
P.O.Box 60 01 52
D 71050 Sindelfingen
Germany
Phone+49-7031-301-0
Fax +49-7031-301-149
export@solo-germany.com